

zugestellt durch Post.at

LÄNGENFELDER  
GEMEINDE

# BOTE



FRÜHJAHR/ SOMMER 2024



familienfreundliche gemeinde



Info

# Grüß Gott



## Liebe Längenfelderinnen, liebe Längenfelder,

hinter uns allen liegt ein milder Winter ohne große Wetterkapriolen. Den Abschluss des Winters bildete ein turbulenter und temperaturschwankender April.

Ich darf euch einen kleinen Überblick über aktuelle Themen und Projekte in unserer Gemeinde geben:

### Kinderskikurs in Gries

Für die Längenfelder Kinder wurde in diesem Winter wieder ein Kinderskikurs in Gries organisiert. An dieser Stelle gilt ein großer Dank an die Organisatorin Barbara Prantl mit ihrem Team. Die Abwicklung und Ausführung ging Hand in Hand über die Bühne. Alle Kinder waren mit großer Begeisterung und viel Spaß dabei. Wir freuen uns auf das nächste Jahr!

### Wohnen für Generationen in Längenfeld

Es freut mich zu verkünden, dass die Mehrheit der Wohnungen des Betreuungsbereichs und Jungen Wohnens in der Klamm bereits vergeben wurden. Die Schlüsselübergabe für die neuen Bewohnerinnen und Bewohner ist für 6. Juni geplant. Dies gilt als bedeutender Meilenstein in der Realisierung dieses Vorhabens. Ich wünsche allen zukünftigen Bewohnerinnen und Bewohnern ein gutes Miteinander und alles Gute in ihrem neuen Zuhause.

### Sprengel Ötztal Längenfeld Sölden

Die Gesundheits- und Sozialsprengel Längenfeld und Sölden wurden mit 1. April zusammengelegt. Die Fusion erfolgte reibungslos. Ich bedanke mich

bei allen Verantwortlichen für ihre Arbeit und wünsche für die Zukunft eine gute Zusammenarbeit.

### Budget

Der Gemeinderat hat im März den Rechnungsabschluss 2023 und den Jahresvorschlag 2024 einstimmig beschlossen. Die Gemeinde verfügt über ein Budget im Jahr 2024 von € 24.300.000,00. Wir befinden uns in einer herausfordernden Zeit, verbunden mit hohen Kosten (Teuerung, Inflation, Zinsbelastung, Energieaufwand etc.). Wir bemühen uns mit den zur Verfügung stehenden Mitteln bestmöglich hauszuhalten.

### Neue Drehleiter für die Feuerwehr Längenfeld

Ein wichtiger Schritt für die Gemeinden Längenfeld und Umhausen war die Investition in die neue Drehleiter. Die Sicherheit der Gemeindegewohnerinnen und Gemeindegewohner steht an erster Stelle. Diese Investition stärkt unsere Fähigkeit, im Ernstfall schnell und effektiv zu handeln. Die Kosten für das neue Fahrzeug werden von den Gemeinden Längenfeld und Umhausen sowie dem Land Tirol getragen. Die Ausbildung zur Bedienung der Drehleiter hat in den letzten Wochen stattgefunden. Ein großer Dank an alle Feuerwehrkameradinnen und Kameraden für ihren großen Einsatz!

### Neubau Volksschule, Kindergarten und Kinderkrippe Dorf

Die Bauarbeiten in Dorf schreiten zügig voran. Der Zeitplan wird eingehalten und die Einrichtungen werden pünktlich zum neuen Schulbeginn im Herbst fertiggestellt.

### Gratulation an unsere Musikkapellen

Beim Wertungsspiel des Musikbezirkes Silz wurden unsere Musikkapellen Längenfeld und Huben mit der Goldme-

daille in der Stufe D ausgezeichnet. Mit vollem Stolz darf ich euch herzlich zu eurer besonderen Leistung gratulieren. Ihr leistet einen großen Beitrag für unser Vereins- und Dorfleben.

### Ausblick in den Sommer

Im heurigen Sommer warten wieder viele Veranstaltungen und Feierlichkeiten auf uns. Zahlreiche Feste der verschiedensten Vereine, Sportveranstaltungen sowie Konzerte wurden bereits angekündigt. Im August werden wir anlässlich des Zeltfestes der Feuerwehr Längenfeld die neue Drehleiter einweihen.

### Eine Ära geht zu Ende

Mit März 2024 haben wir unseren langjährigen Amtsleiter Siegfried gebührend in den Ruhestand verabschiedet. Lieber Siegfried, vielen herzlichen Dank für deinen Einsatz, deine Mitarbeit und dein Engagement. Die Bevölkerung konnte jederzeit auf dein Wissen und deine guten Ratschläge zählen. Ich persönlich durfte in den letzten Jahren sehr viel von dir lernen. Deine Hilfsbereitschaft wusste ich immer sehr zu schätzen. Dafür ein großer Dank! Ich wünsche dir für deinen neuen Lebensabschnitt alles Gute und viel Gesundheit!

Abschließend möchte ich allen Gemeindegewohnerinnen und Gemeindegewohnen für ihre Arbeit und ihren Einsatz danken.

Ich wünsche allen Längenfelderinnen und Längenfeldern sowie unseren Gästen noch einen schönen Frühling und einen hoffentlich entspannten und erholsamen Sommer.

### Euer Bürgermeister, Richard Grüner

[buergemeister@laengenfeld.gv.at](mailto:buergemeister@laengenfeld.gv.at)

## Inhaltsverzeichnis

|                                 |       |
|---------------------------------|-------|
| Aus der Gemeinde                | S. 04 |
| Unsere Umwelt                   | S. 12 |
| Wohn- und Pflegeheim St. Josef  | S. 16 |
| Gesundheits- und Sozialsprengel | S. 18 |
| Mitarbeiter                     | S. 19 |
| Bildung                         | S. 20 |
| Soziales                        | S. 24 |
| Gratulationen                   | S. 26 |
| Standesamtsfälle                | S. 27 |
| Kirche                          | S. 32 |
| Chronik                         | S. 34 |
| Heimat, Kultur & Brauchtum      | S. 36 |
| Vereine                         | S. 42 |
| Tourismus                       | S. 58 |
| Infos                           | S. 61 |
| Sprechtage                      | S. 63 |

## Die Amtsleitung Längenfeld - das Herzstück unserer Gemeinde



Ein Ort, an dem Engagement, Professionalität und Freundlichkeit zusammenkommen, um die Bedürfnisse unserer Bürgerinnen und Bürger zu erfüllen. Über 40 Jahre lang oblag dieses Amt Siegfried Neurauder. Grund genug, gemeinsam mit Bürgermeister Richard Grüner über die vergangenen Jahrzehnte zu plaudern. In der Amtsstube ließen die beiden Vergangenes Revue passieren.

Am 2. Jänner 1979, zog Siegfried Neurauder mit erst 17 Jahren in das Gemeindeamt im hinteren Teil des heutigen Altenwohnheims in Unterlängenfeld ein. Wer konnte damals ahnen, dass dieser junge, intelligente Bursche, ein halbes Leben lang Anlaufstelle für Büroanliegen, für Bauanträge, Widmungen und für das Wohlergehen der Gemeindebürger sein würde. Im Oktober 1980 erfolgte der Umzug in das neue Gemeindehaus im Zentrum der Gemeinde. Mit dem alten "Prietschelar" von der Gemeinde und mit "Schneiderlas" Hermann, wurden die Unterlagen von Unter- nach Oberlängenfeld transportiert," erinnert sich Siegfried. Er war zu dieser Zeit im Meldeamt und der Lohnverrechnung tätig, bevor er 1986 die Stelle als Amtsleiter - oder Gemeindesekretär, wie es damals hieß - antrat. "Ich übernahm die Stelle von "Klomma" Heinrich, der in die Rente ging und Willi Kuen wurde im selben Jahr zum Bürgermeister gewählt." Nach Engelbert Kuen und Ralf Schonger ist Richard Grüner nun der vierte Bürgermeister seiner Amtszeit und grobe Konflikte hatte er mit keinem, denn niemals hat er sich politisch eingemischt, er war stets ein neutraler und vor allem loyaler Amtsleiter.

Der Amtsleiter bzw. Gemeindesekretär in den 1980er Jahren war eine zentrale Figur im Verwaltungsapparat. Seine Arbeit umfasste eine Vielzahl von Aufgaben, die darauf abzielten, den reibungslosen Ablauf der Gemeindeverwaltung sicherzustellen. Dazu gehörte die Verwaltung von Dokumenten und Akten, die Organisation und Dokumentierung der Gemeindevorstands- und Gemeinderatssitzungen. Bei über 310 Gemeinderatssitzungen war Siegfried federführend und alle Sitzungen, bis heute, sind in gebundener Form im Gemeindeamt einsehbar. In einer Zeit vor der weitreichenden Digitalisierung war die Arbeit des Gemeindesekretärs stark von Papierdokumenten geprägt. Im Fall von Siegfried einhergehend mit seiner Schreibmaschine, welche ihm bis zum Schluss die Treue hielt.

Das Bauprojekt der Tirol Therme Längenfeld war eines der größten seiner Amtszeit. Erste Planungen fingen bereits in den späten 80er Jahren an. Die Einweihung erfolgte 2004. Es gab aber noch viele nennenswerte bauliche, teils unumgängliche Maßnahmen, wie die Klärwerkserweiterung, die Siedlungserweiterungen und Erschließungen oder die Grundzusammenlegungen, welche damals immense Meilensteine waren. Insgesamt hat Siegfried über 3.200 Baugesuche bearbeitet. "Selbstverständlich niemals alleine", wie er betont, "ich hatte stets das Glück, mit tollen Teams zusammenarbeiten zu dürfen." Doch sein Amt umfasste, speziell in den Anfängen, weit mehr als nur Bauliches. Bis 2004 kümmerte sich Siegfried nach wie vor um die Lohnverrechnung, die Dietmar Fleischmann übernahm. Außerdem war er Standesbeamter und hier vor allem für eine maßgebliche Änderung verantwortlich. Denn seine Hochzeit mit Frau Eva fand erstmals außerhalb des Standesamts statt. Auf dem Hauerkogel nämlich gaben sie sich 1993 vor Reich Hans das Ja-Wort.

Seither sind Trauungen an vielerlei Orten möglich. Siegfried traute seit seiner ersten Eheschließung 1989 insgesamt 250 Paare. Anschließend übernahm Sonja Fleischmann und in weiterer Folge Manuela Jordan die Abteilung Standesamt. Doch es war auch nicht immer alles einfach. "Dabei denke ich an die Hochwasserkatastrophe 1987, die Unwetterschäden 2005 und 2023 oder den Felssturz beim Sägewerk Kuprian 1999 kurz nach dem Neuaufbau." Und nicht zu vergessen die Corona-Zeit.



Egal ob es regnet oder schneit, Siegfried und sein Fahrrad waren immer bereit. Auch an seinem letzten Tag war dies keine Frage.

Mit seiner zugewandten Art und seinem tiefen Verständnis für die Anliegen der Menschen, schaffte Siegfried eine Atmosphäre des Vertrauens und der Zusammenarbeit. Egal, ob es sich um bürokratische Angelegenheiten handelte, Anliegen im öffentlichen Raum oder sonstigen Belangen, unser Amtsleiter war stets bereit zu Helfen und bemüht, Lösungen zu finden.

Wir möchten diese Gelegenheit nutzen, um dir, lieber Siegfried, unsere aufrichtige Wertschätzung auszusprechen. Deine Amtszeit war geprägt von unermüdlichem Engagement und einem unvergleichlichen Wissen. Deine Fähigkeit, auf Augenhöhe effektive Lösungen für nahezu jedes Problem zu finden, war bewundernswert. Wir möchten dir versichern, dass deine harte Arbeit und dein offenes Ohr nicht nur von allen Mitarbeitern des Gemeindeamts, sondern auch von unseren Gemeindebürgern zutiefst geschätzt wurde und wird. Nun ist es Zeit für dich, neue Interessen zu erkunden und das Leben in vollen Zügen zu genießen!

**Vergalts' Gött Siegfried!**

Alle Infos und News der Gemeinde finden sie unter

[www.längenfeld.at](http://www.längenfeld.at)

Die wichtigsten INFOS der Gemeinde



# Bauausschuss & Gemeindebauhof

Der Winter ist vorbei und das Frühjahr hat bereits in vollen Zügen begonnen.

So auch die Arbeiten am Bauhof. Im Winter wurden wieder Streuarbeiten, Kontrollfahrten sowie Schneeräumungen durchgeführt. Im Frühling konnten durch den milden Winter die Frühjahrstätigkeiten wieder frühzeitig beginnen.

Der Split wurde aufgekehrt, die Blumeninsel gejätet und bepflanzt, Zäune repariert, die Winterdienstfahrzeuge auf Sommerbetrieb umgerüstet und vieles mehr.

Ein großes Dankeschön gebührt unseren Mitarbeitern, die alle Jahre die notwendigen und geforderten Maßnahmen zur vollsten Zufriedenheit umsetzen, sowie hohe Bereitschaft und Loyalität zum Arbeitgeber zeigen.

Nachfolgend ein kleiner Auszug aus unseren geplanten oder bereits erledigten Tätigkeiten und Projekten für das heurige Jahr

- Die Bauarbeiten für den Neubau des Kindergartens- und Volksschule Dorf werden bis Ende Sommer fertiggestellt. Somit kann im Herbst das neue Schuljahr im neuen Bildungszentrum Dorf begonnen werden.
- In der Neuen Mittelschule konnte der Sozial- und Aufenthaltsraum, Direktion Volksschule und Konferenzraum sowie eine neue Klasse mit Februar 2024 fertiggestellt werden.
- Die Sanierungsmaßnahmen des Gemeindeamts und die Gestaltung des Vorplatzes konnten mit Dezember 2023 fertiggestellt werden.
- Mit dem Ausbau der LWL-Leitung nach Burgstein wurde bereits im Frühjahr wieder begonnen. Die Fertigstellung ist bis spätestens Ende Juni 2024 geplant. Weiters sind noch einzelne kleine Lückenschlüsse der LWL-Leitung in Herbst 2024 geplant.
- Es ist wieder geplant einige notwendige Asphaltierungen durchzuführen. Die neue Dorferau soll teils asphaltiert werden. Hierzu wurde bereits mit dem Gehsteig begonnen.
- Die Gestaltung und Sanierung der Ortsdurchfahrt Oberlängenfeld ist im vollen Gange. Mitte April wurde mit den Sanierungsarbeiten der Landesstraße B 186 Ötztalstraße von der Fischbachbrücke Richtung Gemeinde begon-

nen. Weiters werden Veränderungen bei der Beleuchtung und den Blumeninseln gemacht. Hierfür einen großen Dank für die Mitarbeit an Klocker Johannes, Kuen Mario und Reiter Christopher.

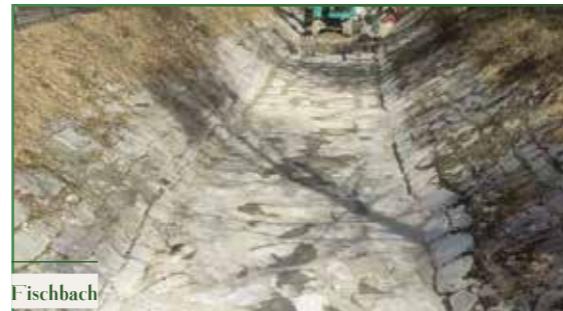

- Das Unterlaufgerinne beim Fischbach vom Aqua Dome bis zur Ötztalstraße wurde bereits komplett saniert. Es wurden von der Wildbach- und Lawinverbauung sämtliche notwendigen Steine erneuert und aufgefüllt. Das Ziel ist die langfristige Sicherung der Wohn- und Wirtschaftsgebäude sowie der Infrastruktureinrichtungen vor Überflutungen bzw. Überschotterung mit Geschiebe, Wildholz und Schlamm.
- Mit den Aufräumarbeiten der Sturmschäden letztes Jahr konnte im März wieder begonnen werden. So wurden die Holzarbeiten in Bruggen von unserem Bauhofteam gemacht.
- Beim „Wastlshaus“ in Lehn wurde seit Jänner dieses Jahres wieder sehr fleißig weiter gearbeitet- wir haben das Kittendach fertig gestellt, innen isoliert, Dachrinnen gebaut, Wände ergänzt, Wasser- und Abflußleitungen verlegt, Elektroleitungen vorbereitet...ein großer Dank an dieser Stelle an Stefan, Wolfgang, Lukas und Mario sowie unserem „Partnerbetrieb“ Auer Toni.
- Es ist der Ankauf eines modularen Pumptracks beim Waldspielplatz in Unterlängenfeld geplant. Diese Arbeiten sollen größtenteils vom Bauhof erledigt werden und bis zum Herbst fertiggestellt werden.
- Es wurde eine Überdachung am Stocksportplatz errichtet.



- Wie jedes Jahr liegt auch heuer wieder ein großer Schwerpunkt auf der Instandhaltung und Pflege unserer Sportplätze und Blumeninseln – da haben unsere Bauhofmitarbeiter wieder sehr gute Arbeit geleistet.
- Die Instandhaltung sowie Erneuerung von Zäunen und Brücken ist ein wichtiger Bestandteil unserer Arbeit, welche auch viel Zeit in Anspruch nimmt.
- Natürlich nicht zu vergessen, ist die Größe der gemähten Flächen unserer Gemeinde – wir beginnen beim Klärwerk in Au und Enden in Aschbach und dann wieder von vorne – vielen Dank für euer fleißiges Werk.
- Bedanken möchten wir uns auch bei unserem Schulwart Gufler Clemens mit seinem sehr fleißigen Damenteam für ihre sehr wichtige Aufgabe in all unseren Gemeindegebäuden.
- Unser Bauhof hat überdies noch unzählige, verschiedenste Arbeiten verrichtet. Ein großes Dan-

keschön für euren Einsatz welcher vielfach über das normale Maß hinausgeht.

- Ein großes Dankeschön an Melanie und Burkhard- ihr seid/ward mir eine sehr große Stütze.
- Unseren neuen Bauhofleiter Grüner Stefan, welcher mit Mai begonnen hat, heißen wir herzlich willkommen und wünschen ihm alles Gute.
- Danke auch an unsere drei Klärwärter und zwei Recyclinghof Mitarbeiter, die in ihren jeweiligen Bereichen hervorragende Arbeit leisten.

Den Mitgliedern des Bauausschusses gilt ein Dank für Ihre verlässliche und konstruktive Mitarbeit bei den regelmäßigen Sitzungen.

Bedanken möchten wir uns auch bei unseren heimischen Betrieben welche immer sehr verlässliche Partner für uns sind.

**Bauausschussobmann Auer Johannes**  
**Bauhofleiter Plattner Christoph**

## 25 Jahre Bauhofleiter der Gemeinde Längenfeld

Nach 25 Jahren im Dienst der Gemeinde sowie im Fokus der Öffentlichkeit sei es mir gestattet, ein kurzes Resümee zu ziehen.

- Ich bin in diesen Jahren ca. 380 000 Kilometer dienstlich gefahren und habe dabei 3 Firmenfahrzeuge genutzt.
- Es gab in diesem Zeitraum 654 Sterbefälle, die ich begleitet habe. Es waren auch viele menschliche Tragödien dabei, welche mir und den Grabmachern alles abverlangt haben.
- In meinen direkten Wirkungsbereich fallen in diesem Zeitraum 71 Arbeitskollegen, mit welchen ich zusammenarbeiten durfte. Mit vielen davon verbindet mich inzwischen eine tiefe Freundschaft.
- Es gibt 35 gemeindeeigene Gebäude, in denen in dieser Zeit viel erneuert, gebaut und verändert wurde. Dies durften wir als Bauhof begleiten oder komplett in Eigenregie ausführen.

Bauhofleiter einer so großen Gemeinde zu sein bedeutet, stets ein Gleichgewicht zu finden zwischen politischen Verantwortungsträgern, Mitarbeitern und Bevölkerung - das war eine der größten Herausforderungen. Der Bauhof einer Gemeinde muss sehr breit aufgestellt sein um den Anforderungen der Zeit gerecht zu werden, diese fordernden Aufgaben- oft auch banale Themen- können nur mit entsprechend ausgebildeten und sehr flexiblen und einsatzbereiten Mitarbeitern bewältigt werden. Ich hatte das Glück solche Mitarbeiter an meiner Seite zu haben und ich danke jedem einzelnen von euch 71 Mitarbeitern für eure Loyalität, Professionalität und Einsatzbereitschaft, denn ohne euch hätten wir gemeinsam nicht so viel geschafft. Ich danke auch den politisch Verantwortlichen, allen voran Bürgermeister Richard für das Entgegenkommen, die Bereitstellung der notwendigen Ressourcen und das Vertrauen. Bei meiner Familie bedanke ich mich für ihr stetes Verständnis, dass die Gemeinde fast an erster Stelle stand- ohne euch und euer Dasein wäre vieles nicht möglich gewesen.

*Meinem Nachfolger Stefan Grüner wünsche ich für diese umfangreiche Tätigkeit alles Gute und dass er auch das Glück hat, so wertvolle Menschen an seiner Seite zu haben wie ich es hatte.*

# Standesamt Längenfeld

Die Höhepunkte des Lebens würdigen und festhalten

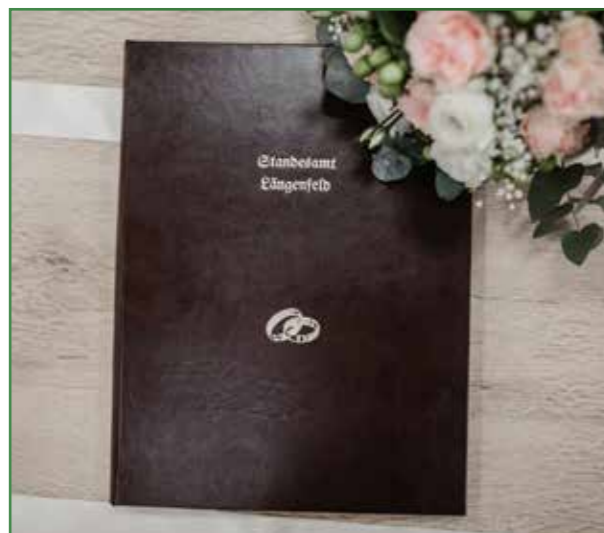

**Das Standesamt unserer Gemeinde ist nicht nur ein Ort der formalen Dokumentation, sondern auch ein Herzstück für viele bedeutende Lebensereignisse. Ob Freud oder Leid, hier werden nicht nur Geburten, Eheschließungen und Todesfälle registriert, sondern auch persönliche Geschichten und familiäre Meilensteine.**

Unsere Mitarbeiterinnen des Standesamtes sind stets bemüht, in diesen wichtigen Momenten mit Rat und Tat zur Seite zu stehen. Mit ihrer warmen und professionellen Art sorgen sie dafür, dass man sich gut aufgehoben fühlt, sei es bei der Beantragung von Urkunden oder der Planung der individuellen Trauung. Ihre Arbeit ist von großer Bedeutung für die Gemein-

schaft, denn sie trägt dazu bei, dass unsere Traditionen bewahrt und unsere Gemeinschaft gestärkt wird. Das Standesamt der Gemeinde Längenfeld ist ein Ort des Zusammenkommens und der Feierlichkeit, an dem wir gemeinsam die Höhepunkte des Lebens würdigen und festhalten.

Der Lauf der Zeit hat auch in Längenfeld nicht halt gemacht und so gab es mit den Jahren große Veränderungen. Im Bereich der Namensführung sind nun beinahe alle Wünsche möglich und auch in der Frage der Obsorge hat sich einiges getan. Seit 2019 sind gleichgeschlechtliche Ehen erlaubt und auch in Längenfeld durfte man bereits 4 Ehen schließen. Im Jahr 2014 wurde das ZPR (Zentrale Personenstandsregister) eingeführt. Der praktische Nutzen des ZPR besteht darin, dass von jeder Personenstandsbehörde sämtliche Daten einer Person abgefragt und Personenstandsurkunden ausgestellt werden können. Gleichzeitig mit Einführung des ZPR wurde auch ein Zentrales Staatsbürgerschaftsregister (ZSR) eingerichtet, um unabhängig vom Wohnsitz einen Staatsbürgerschaftsnachweis ausstellen zu können.

In Wirklichkeit begleitet uns das Standesamt ein ganzes Leben lang. So waren es 2023 insgesamt 47 Geburten in Längenfeld und eine Hausgeburt. In weiterer Folge gab es 28 Eheschließungen. Bei 15 davon stammen beide Ehepartner aus unserer Gemeinde. Trauungen werden mittlerweile individuell gestaltet und angepasst, sei es in unseren beiden Trauzimmern im Gemeindeamt, oder an einer Kulisie in unserer unvergleichlichen Natur, dem persönlichen Wunsch, sich das Ja-Wort zu geben, sind kaum Grenzen gesetzt. Besonders beliebt ist der Alpengasthof Feuerstein in Huben, doch auch schon auf dem 2.491 m Höhe gelegenen Hauerkogel zählte schon einmal nur die Liebe. Es gab 2023 zwei eingetragene Partnerschaften und letztendlich hatten wir 45 Todesfälle zu betrauern.



Wir möchten uns herzlich bei unseren Mitarbeitern des Standesamtes für ihr Engagement und ihre Hingabe bedanken. Besonderer Dank gilt unserer Manuela Jordan. Ihre jahrelange Professionalität hat Eindruck hinterlassen. Manuela hat vor 26 Jahren in der Verwaltung und dem Bauamt ihre Tätigkeit in der Gemeinde Längenfeld aufgenommen. Bereits drei Jahre später wechselte sie in die Lohnverrechnung und legte die Prüfung zur Standesbeamtin ab. Somit hatte sie ihre persönliche Berufung gefunden, denn ihr Herz schlug immer für das Standesamt. Insgesamt durfte Manuela 700 Mal die Frage stellen: "Willst du...". Zudem war sie acht Jahre im Ausschuss der Abteilung der Tiroler Landesregierung der Standesbeamten und 12 Jahre Bezirksleiter Stellvertreterin. Bis zum Schluss hat sie sich dafür eingesetzt, dass es möglich sein soll, sich innerhalb des Ötztals in den einzelnen Standesämtern gegenseitig vertreten zu können. Das Projekt ist noch nicht umgesetzt, wird aber auf alle Fälle weiter verfolgt. Ende Juni wird sie ihre Arbeit in der Gemeinde offiziell niederlegen.

*Liebe Manuela, deine hilfsbereite Hand und deine einfühlsame Art haben viele Menschen in wichtigen Momenten begleitet und geprägt. Wir möchten dir für deine wertvolle Arbeit danken und dir alles Gute für deinen Ruhestand wünschen.*

*Möge dieser neue Lebensabschnitt voller Freude, Gesundheit und spannender Abenteuer sein!*



## Ferialpraktikanten gesucht

Die Gemeinde Längenfeld sucht für die kommende Sommersaison (ca. Juli bis ca. Ende August):

Ferialpraktikant/-in für den Bauhof

Zum Aufgabenbereich gehören:

- sämtliche Aufgabenbereiche des Bauhofs (Betreuung Wasserversorgungsnetz / Recyclinghof / Betreuung gemeindeeigener Objekte / Ortsbildgestaltung und Grünraumpflege)

Es wird darauf hingewiesen, dass sich der Dienstbeginn auch schon im Juni bzw. mit Absprache früher starten kann.

**Interessierte Bewerber/innen melden sich bitte schriftlich mit der Bewerbung im Gemeindeamt Längenfeld oder per E-Mail an [gemeinde@laengenfeld.gv.at](mailto:gemeinde@laengenfeld.gv.at)**

## Kulturausschuss Längenfeld

Das Kulturreferat Längenfeld hat es sich wieder zur Aufgabe gemacht, der Kunst im eigenen Ort mehr Raum zu geben. Das Kunstprojekt „Längenfelder Werk-Schau-Fenster – Die schönste ART des Glücks“ wurde im Dezember zum zweiten Mal umgesetzt. Es haben sich wieder über 20 kreative Längenfelderinnen und Längenfelder angemeldet und ihre Kunstwerke der Öffentlichkeit präsentiert.



Das Naturpark-Haus Längenfeld wurde in ein wundervolles Kunstatelier verwandelt. Als Kuratorin fungierten Florentine Prantl sowie Jessie Pitt von Pro Vita Alpina. Die Eröffnung wurde von der Längenfelder Bläsergruppe „Cuvé“ begleitet, für das leibliche Wohl sorgten die Ortsbäuerinnen von Längenfeld.

Der Kulturausschuss der Gemeinde möchte sich an dieser Stelle bei allen Beteiligten für die gute Zusammenarbeit bedanken.

Für den Sommer planen wir, gemeinsam mit der Erwachsenenschule Längenfeld und dem Kulturausschuss Sölden, die Kunstwoche „Mut zur Kreativität“. Bei dieser beliebten Veranstaltung warten unterschiedliche Dozenten, die für Kreativität, Vielfalt und vor allem Spaß sorgen. Über zahlreiche Teilnehmer freuen wir uns sehr.

### Kulturausschuss Längenfeld



## Tierarztpraxis Längenfeld

Die Tierarztpraxis Längenfeld öffnet mit Mitte Mai wieder die Türen mit 2 neuen Gesichtern.



Ein Paar Infos zu Ihnen:

*Melitta Neurauter ist aufgewachsen in Ochsengarten, Marlstein. Ihr Studium für Veterinärmedizin begann sie 2012 bis 2018 in Wien. Danach war Sie 6 Jahre in der Tierarztpraxis Fügen im Zillertal angestellt.*

**Neurauter Melitta: 0676/3411497**

*Anna Wassermann ist in Imst aufgewachsen. Sie begann das Studium in Wien von 2015 bis 2021. Ihre erste Praxiserfahrungen sammelte Sie bei Mag. Danler Andreas in Radstadt. Danach war Sie 2 Jahre angestellt in der Tierarztpraxis Andelsbuch im Bregenzerwald.*

**Wassermann Anna: 0676/3411496**

## Zeichenwettbewerb KIKIVODO!

Liebe Kinder, habt ihr Lust, Teil eines spannenden Zeichenwettbewerbs zu sein? Die Gemeinde Längenfeld ruft alle Kindergarten- und Volksschulkinder dazu auf, ein neues Maskottchen für das neue Kinder- und Bildungshaus in Dorf namens „Kikivodo“ zu entwerfen!

Aber was ist eigentlich ein Kikivodo? Der Name setzt sich aus den Wörtern Kinderkrippe, Kindergarten und Volksschule Dorf zusammen. Das wird ein neues Gebäude, wo alle diese coolen Sachen drin sind!

Eure Aufgabe ist es, bis zum 16. Juni ein Maskottchen für das Kikivodo zu zeichnen. Stellt euch vor, wie es aussieht. Ist es ein Tier, ein Mensch, ein Ding oder vielleicht sogar ein ganz eigenes Wesen? Lasst eurer Fantasie freien Lauf!

Jedes Kind darf nur ein Bild einreichen. Bitte bringt eure Kikivodo-Zeichnungen im A4-Format bis zum Annahmeschluss am **16. Juni** im Gemeindeamt vorbei. Ihr könnt alle Farben verwenden, die euch gefallen, sei es mit Buntstiften, Filzstiften, Wasserfarben oder Bleistift, Acrylfarben, usw.

Denkt daran, liebe Kids: Ihr seid die Künstler! Eure Eltern dürfen euch gerne beraten und motivieren, aber wir möchten, dass die „Kikivodos“ aus euren eigenen Händen stammen.

Vielen Dank für eure Teilnahme und viel Spaß beim Zeichnen!

Wir freuen uns jetzt schon eure Zeichnungen anzuschauen. Also...Los geht's!

**Mit kreativen Grüßen,  
Rebecca und das Team vom Bildungsausschuss  
in Längenfeld**



**Liebe Landwirte!**

**Die Ausbringung von Mist bzw. Gülle an den Feldern vor und nach dem Winter ist ein wichtiger Bestandteil für alle Landwirte.  
Wir bitten jedoch, die Straßen und Spazierwege für Spaziergänger sauber zu halten.  
Damit die Wege auch bei jeden Wetterverhältnissen für die Spaziergänger begehbar bleiben!**

**Seitens der Gemeinde bedanken wir uns für euer Verständnis!**

## Mikroplastik ist überall

### Das Ausmaß der weltweiten Plastikflut ist nicht mehr zu übersehen.

Oder doch? Kleines, oft unsichtbares, Mikroplastik entsteht aus deutlich mehr Quellen als bislang gedacht. Umso dringender ist rasches Handeln. Ob Plastikabfall im Meer schwimmt oder auf einer Mülldeponie an Land liegt: Früher oder später zersetzen sich all die Tüten, Flaschen oder Kisten – durch UV-Strahlung, Bakterien, Salz, Temperaturschwankungen oder Reibung. Der Prozess mag Hunderte bis Tausende von Jahren dauern, weil sich Plastik nur langsam zersetzt. Doch was daraus frei wird, verändert gerade die gesamte Biosphäre unseres Planeten.

„Feste, wasserunlösliche Kunststoffpartikel, die fünf Millimeter und kleiner sind“ – so lautet die Definition des Umweltprogramms der Vereinten Nationen (UNEP) und des Umweltbundesamt (UBA) für Mikroplastik, an der sich auch der WWF Deutschland orientiert. Weltweit jedoch gibt es bislang keine einheitliche Definition. Das erklärt auch, weshalb unterschiedliche Zahlen in Umlauf sind: Laut Weltnaturschutzunion (IUCN) gelangen jedes Jahr 3,2 Millionen Tonnen Mikroplastik in die Umwelt, etwa 1,5 Millionen Tonnen davon in die Meere. Andere Quellen nennen noch höhere Werte, entscheidend jedoch ist die Tatsache, dass Mikroplastik heute fast überall in der Natur zu finden ist. Und das sind nicht nur die Zersetzungsprodukte großer Plastikteile.

### Reifenabrieb und unökologische Fußabdrücke

Das meiste Mikroplastik entsteht beim mechanischen Abrieb von Reifen. Rund ein Drittel des Mikroplastiks in Deutschland und Österreich gelangt auf diese Weise in die Umwelt, zu dem Ergebnis kam das Fraunhofer-Institut in einer im Juni 2018 veröffentlichten Studie. Mehr als 70 Quellen von Mikroplastik wurden identifiziert und untersucht.

Unter den Top-Ten-Quellen für Mikroplastik ermittelten die Wissenschaftler den Abrieb von Asphalt und Fahrbahnmarkierungen (Plätze 3 und 9), die Verwehung der Beläge von Sport- und Spielplätzen (Platz 5) sowie den Abrieb von Schuhsohlen (Platz 7) und die beim Waschen von synthetischen Textilien frei werdenden kleinen Faserteile (Platz 10).

Mikroplastik wird aber auch ganz bewusst zur Herstellung vieler Produkte eingesetzt – etwa in Kosmetik oder Wasch-, Putz- und Reinigungsmitteln sowie als Beimengung einiger technischer Produkte.

### Mikroplastik in der Nahrungskette

Rund drei Viertel des Plastiks, das in Deutschland in die Umwelt gelangt (330.000 von 446.000 Tonnen), sind Mikroplastik. Die kleinen Partikel verbreiten sich rasch in der Umwelt und sind längst in der Nahrungskette angekommen. Entsprechend wurden Kunststoffteilchen bereits in einer Vielzahl von Lebewesen nachgewiesen – von Insekten und Weichtieren über Vögel bis zu Säugetieren.

Einige Organismen scheiden Mikroplastikpartikel ohne offensichtlichen Schaden wieder aus. Andere Tiere reagieren auf die dem Mikroplastik beigefügten Stoffe, die für die Stabilität und Langlebigkeit des Plastiks sorgen: die sogenannten Additive. Das sind zum Beispiel Weichmacher oder Flammschutzmittel, die sich oft leicht aus Kunststoffen herauslösen. Additive können ins Blut gelangen oder in Organen gespeichert werden. Teilweise mit fatalen Folgen, wie erste Laborversuche zeigen: Unter Dauereinwirkung von Mikroplastik vermindern beispielsweise Flusskrebse ihr Wachstum und ihre Fortpflanzungsrate. Regenwürmer wachsen langsamer und sterben in größerer Zahl. Entweder, weil Mikroplastikpartikel mechanisch Organe verletzen. Oder weil die beigefügten Additive Reizungen im Körper hervorrufen. Noch unklar ist, ob Mikroplastik auch als eine Art Überträger für Viren oder Bakterien fungiert.

Auch wir Menschen nehmen längst Mikroplastik auf, nachweislich über Nahrungsmittel wie Meeresfrüchte, Meersalz und Mineralwasser. Zugleich atmen wir Mikroplastik ein, das in Stäuben vor allem in Städten durch die Luft schwebt. Dabei scheint die Mikroplastik-Belastung durch Hausstaub größer zu sein als etwa durch den Verzehr von Muscheln. Was das alles insgesamt für Folgen für die menschliche Gesundheit hat, ist noch unklar.

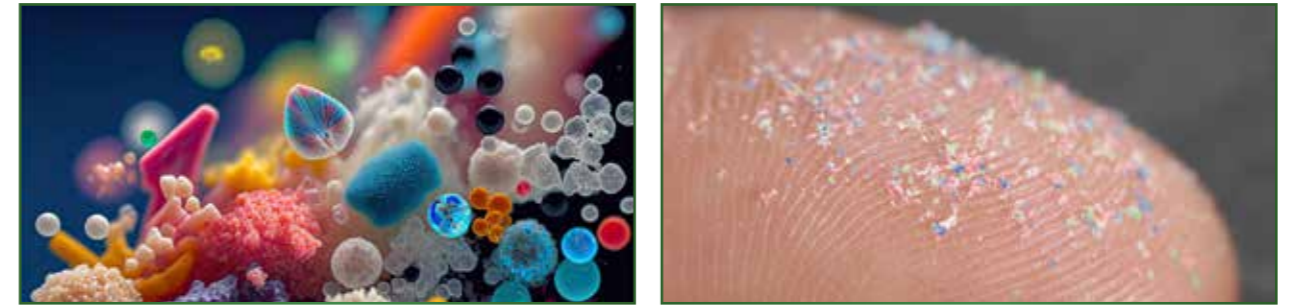

### Das können Sie tun, um Mikroplastik im Alltag zu vermeiden:

#### Mikroplastik im Müll

- Vermeiden Sie unnötige Verpackungen und Einmalprodukte. Beispielsweise werden Obst und Gemüse auch ohne Verpackung angeboten. Zudem gibt es sogenannte Unverpacktläden, die Ware auch verpackungsfrei anbieten.
- Trennen Sie Ihren Abfall richtig. Das erleichtert die Sortierung und damit das Recycling. Beispielsweise gehören in den Bio-Müll keine Plastiktüten oder andere Verpackungen. Weitere Informationen erhalten Sie beim Recyclinghof.
- Beteiligen Sie sich an Müllsammelaktionen: Auch in unserer Gemeinde findet alle Jahre der Umwelttag statt!
- Schreiben Sie Unternehmen an, wenn Ihnen prinzipiell unnötige, unnötig aufwändige oder große Verpackungen auffallen.

#### Mikroplastik im Badezimmer

- Verzichten Sie auf Kosmetik mit Mikroplastik und nutzen Sie Alternativen, wie zum Beispiel zertifizierte Naturkosmetik, die ohne rein mineralölbasierte Bestandteile auskommt.

#### Mikroplastik in Textilien

- Verwenden Sie Produkte oder Kleidung möglichst lange, bevor Sie sie sachgerecht entsorgen, zum Beispiel bei Kleidung über offizielle Sammelstellen oder Spendenboxen (und nicht im Hausmüll).
- Waschen Sie Ihre Kleidung immer in einer vollen Waschmaschine. Das ist nicht nur gut für die Energiebilanz und spart Geld, sondern kann die Anzahl an Mikroplastikpartikeln verringern, da die Reibung und Fallhöhe der Kleidung reduziert wird.
- Waschen Sie Kleidung aus Synthetikfasern möglichst selten, denn bei Kleidung aus Kunstfasern entsteht in der Waschmaschine durch den Abrieb Mikroplastik.
- Verwenden Sie keine Putz- und Spültücher aus Mikrofasern. Sie verlieren genau wie Kleidung bei der Wäsche winzige Kunstfasern, die so ins Abwasser gelangen. Der Trend geht zu selbst gestrickten oder gehäkelten Lappen aus Baumwolle.
- Leeren Sie das Flusensieb von Waschmaschine und Trockner niemals in den Abfluss, denn so gelangt das abgeriebene Mikroplastik ins Abwasser. Besser: Das Sieb in den Restmüll entleeren.

## Informationen Recyclinghof:

### Modernisierung und Digitalisierung Waagen- und Abrechnungssystem

Seit mehreren Jahren gibt es nun schon die GEM2GO APP. Dort erhalten sie als Gemeindegängerin und Gemeindegänger sämtliche Informationen wie Müllkalender, News oder Veranstaltungsinformationen direkt aufs Handy oder Tablet. Im Laufe des heurigen Jahres steht Ihnen zusätzlich zu den gewohnten Funktionen der GEM2GO APP auch die digitalisierte Recyclinghofkarte in der App zur Verfügung. Die Digitalisierung schreitet rasant voran, daher wollen wir am Recyclinghof auch auf diesem Sektor alle Vorteile der modernen Technik bieten. Ab Sommer 2024 können Sie Ihre Recyclinghofkarte in der GEM2GO APP registrieren und somit von einer Vielzahl an Funktionen rund um unseren Recyclinghof profitieren. So habt ihr beispielsweise jederzeit die abgegebenen Abfallmengen im Blick, können die aktuellen Öffnungszeiten am Recyclinghof einsehen und wenn ihr eure Karte mal nicht dabei habt, reicht das Starten der App, um am Recyclinghof alle Services zu nutzen, die bislang nur mit der Berechtigungskarte möglich waren.

Wir werden, sobald die Modernisierung am Recyclinghof abgeschlossen ist, eine Postwurfsendung aussenden wo dann die Registrierung und die Bedienung in der GEM2GO APP genau erklärt wird.

### Herz Jesu Feuer - Fackeln

Auch heuer stellt die Gemeinde Längenfeld wieder Fackeln für das Herz-Jesu-Feuern am 09.06.2024 kostenlos für alle Gemeindegänger zur Verfügung.

Den Antrag für die Fackeln findet man wieder in dieser Ausgabe des Gemeindeboten! Diesen bitte ausschneiden, ausfüllen und am Recyclinghof abgeben.

Für eine ordnungsgemäße Abbrennung ist jeder selbst verantwortlich. Leider kommt es immer noch vor, dass einige mit Altöl und sonstigen Brennmitteln Herz-Jesu Feuer entzünden und die Feuerstellen nicht aufräumen. So bleiben die getränkten Dosen und Abfälle leider in unserer schönen Natur und Bergen liegen. Die Verwendung von Benzin oder Diesel oder von Stoffgemischen mit Beimengung von Benzin oder Diesel für die Durchführung von Brauchtuumsfeuern ist verboten und es bestehen diesbezüglich auch keine Ausnahmen. Die Missachtung dieses Verbots ist strafbar. Anderes gilt nur dann, wenn für die Durchführung von Brauchtuumsfeuern handelsübliche Fackeln verwendet werden. Auch wenn diese Fackeln nicht nur aus biogenen Materialien bestehen, fällt das entsprechend ihrem Bestimmungszweck erfolgte Abbrennen dieser Produkte nicht unter das erwähnte Verbrennungsverbot und ist daher zulässig. Wir bitten daher ausnahmslos die Herz-Jesu Feuer nur mit Fackeln zu entzünden!



### Schultaschensammlung

Alte Schultasche für einen guten Zweck = ReUse = wiederverwenden statt wegwerfen! Wie schon in den vergangenen Jahren werden gut erhaltene Schultaschen, Schulrucksäcke und Schulsachen aus dem Abfallstrom ausgeschleust, um sie der Wiederverwendung (ReUse) zuzuführen. Engagierte AsylwerberInnen im Flüchtlingsheim Reichenau in Innsbruck werden die Schultaschen reinigen, sortieren und mit einer Grundausstattung von Schulmaterialien bestücken. Anschließend werden die befüllten Schultaschen bedürftigen (Flüchtlings-)Familien in Tirol übergeben. Die Schultaschen können das ganze Jahr über am Recyclinghof abgegeben werden!

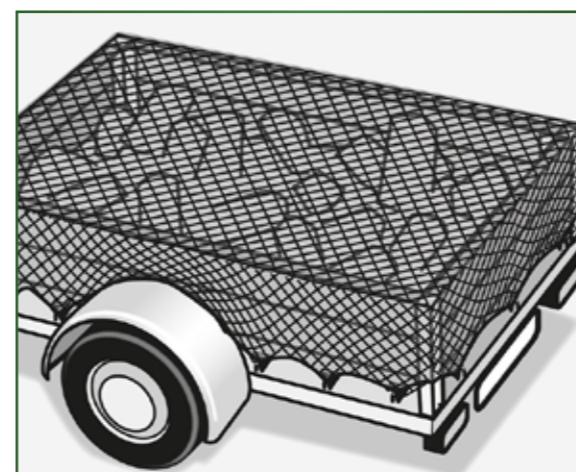

### Transport zum Recyclinghof

Ein großer Teil der Bevölkerung liefert den Müll zum Recyclinghof offen mittels Anhänger, Pritschenwagen, Traktoren an, wodurch leider immer noch sehr viele Abfälle am Transportweg verloren gehen. Dies beeinträchtigt nicht nur unser schönes Landschaftsbild, sondern ist auch noch sehr gefährlich für den nachfolgenden oder entgegenkommenden Verkehr. Natürlich ist es auch sehr schädlich für unsere Landwirtschaft, wenn Abfälle in der Ernte landen!

Wir bitten daher um eine ordentliche und verkehrssichere Beladung der Abfälle mittels Abdeckplane oder Netze!

Wie immer möchte ich mich bei allen Gemeindegängerinnen und Gemeindegängern, die sich für unsere Umwelt und unseren Naturschutz einsetzen und für einen geordneten Ablauf am Recyclinghof sorgen, bedanken!

Alexander Grüner  
Abfall- & Umweltberater

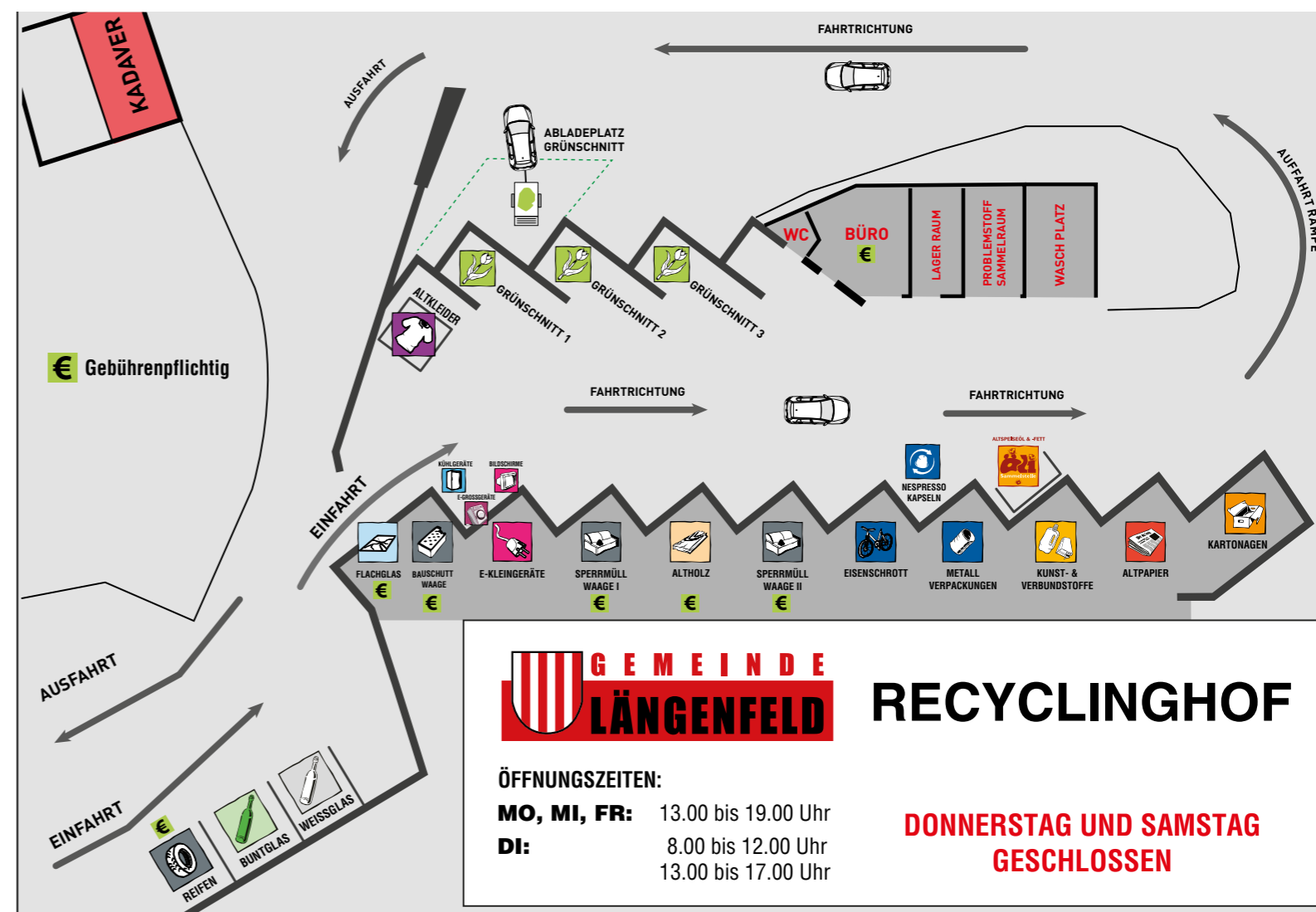

# RECYCLINGHOF

ÖFFNUNGSZEITEN:

**MO, MI, FR:** 13.00 bis 19.00 Uhr  
**DI:** 8.00 bis 12.00 Uhr  
13.00 bis 17.00 Uhr

**DONNERSTAG UND SAMSTAG  
GESCHLOSSEN**



# Unser St. Josef

## Wohn- und Pflegeheim

### Projektabschluss HPCPH

Im Herbst dieses Jahrs werden wir einen bedeutenden Abschluss feiern können: Das zweijährige begleitete Projekt zur Stärkung der Hospizkultur und Palliative Care, in enger Zusammenarbeit mit der Tiroler Hospizgemeinschaft, geht erfolgreich zu Ende.

Das Projekt „HPCPH“ war von Anfang an darauf ausgerichtet, die Qualität der ganzheitlichen Betreuung zu verbessern und den BewohnerInnen ein würdevolles Lebensende zu ermöglichen. Durch intensive Workshops, geleitet von Fachkräften der Tiroler Hospizgemeinschaft, wurden die MitarbeiterInnen für die Prinzipien der Hospizkultur sensibilisiert und geschult, um besser auf Wünsche und Bedürfnisse der BewohnerInnen eingehen zu können.

In der Projektlaufzeit entstand eine Palliativgruppe, bestehend aus sieben MitarbeiterInnen aus allen Bereichen, welche den Auftrag hat, die gesteckten Ziele zu verfolgen, zu bearbeiten und bestmöglich im Arbeitsalltag zu integrieren. Ich bedanke mich recht herzlich bei der Palliativgruppe, welche zeitintensiv und motiviert die Themen aus den resultierenden Workshops aufgegriffen, bearbeitet und schlussendlich neue Strukturen im täglichen Tun verankert haben. Dieses Projekt kann nur gelebt werden, wenn alle MitarbeiterInnen aus allen Bereichen laufend informiert und zur Mitveränderung eingebunden werden. Vielen Dank an all meine MitarbeiterInnen für die stetige Mitarbeit, die Offenheit für Veränderungen sowie das Mittragen des Projektes.

### Besuch der Mittelschule

Neben der internen Weiterbildung ist uns ein besonderes Anliegen, auch die nächste Generation für den Pflegeberuf zu begeistern. Kürzlich hatten wir die Freude die SchülerInnen der 4. Klasse der Mittelschule Längenfeld zu begrüßen. Wir sehen es als unseren Auftrag bereits junge Menschen die Vielfalt und die Bedeutung der Berufung Pflege näherzubringen und sie zu ermutigen, sich für die Karriere in diesem Bereich zu entscheiden. Verschiedene Stationen, wie das Blutdruck- und Blutzuckermessen, ein Riechtraining der Aromapflege, das Mobilisieren mit Hebeliftern sowie das persönliche Erfahren beim Esseneingeben rundeten neben einer Hausführung die Nachmittage ab. Ich bedanke mich in diesem Zuge bei den Lehrpersonen Bernadette Riml und Sabine Kogler, dass sie gemeinsam mit uns die Wichtigkeit des Pflegeberufes aufzeigen und die Jugend in diesem Bereich begeistern wollen.



### Wir suchen Dich

In gemeinsamer Kooperation mit dem Land Tirol und dem AMS-Imst sind wir jederzeit bereit, Interessierten einen neuen Start oder eine Umschulung ins Berufsleben der Pflege zu ermöglichen. Wir begleiten alle Auszubildenden in ihrer Theorie, stehen für Rückfragen jederzeit bereit und unterstützen sie in ihren Praktikas im Haus durch unsere Praxisanleiterin Stefanie Raffl. Den absolvierenden StiftungsteilnehmerInnen bieten wir nach Ausbildungsabschluss eine Anstellung in unserem Wohn- und Pflegeheim an.

*Bei Interesse sowie weiteren Informationen zu den verschiedenen Ausbildungen und Förderungen oder einem Schnuppertag in unserem Heim kannst DU dich jederzeit mit uns in Verbindung setzen.*

*Wir freuen uns auf dich.*

### Werde Teil unseres Teams

Sei auch du Teil unseres tollen Teams und gib unseren BewohnerInnen das Gefühl daheim zu sein. Aktuell sind wir auf der Suche nach Dipl. Gesundheits- und Krankenpflegepersonen, Pflegefachassistenten und Pflegeassistenten.

### Für weitere Infos besuche

[www.laengenfeld.at](http://www.laengenfeld.at)

oder melde dich ganz einfach unter der Nummer

05253-4307.

*Zum Abschluss wünsche ich allen LeserInnen des Gemeindeboten einen schönen Sommer.*

**Patrick Auer**

**Heimleitung**

### Angehörigen -Kaffe (früher „Demenz-Kaffee“)

*Auf Anfrage bietet der Gesundheits- und Sozialsprengel die Möglichkeit, sich zum Thema Demenz und dessen Krankheitsverlauf auszutauschen.*

*Dieses Angebot kann unabhängig von anderen Leistungen in Anspruch genommen werden und findet in den Räumlichkeiten des Gesundheits- und Sozialsprengels Längenfeld statt.*

*Wir bitten um telefonische Anmeldung unter der Telefonnummer 0664/1547854.*

## Aktuelles aus dem neugegründeten Sprengel Ötztal

Seit 1. April 2024 besteht der neue Verein „Sprengel Ötztal“ nun auch auf dem Papier. Mit der Vorstandswahl am 15. April 2024 ist die Verschmelzung der beiden Gesundheits- und Sozialsprengel Längenfeld und Sölden formal abgeschlossen.

Auf den Jahreshauptversammlungen der Gesundheits- und Sozialsprengel Längenfeld und Sölden im März 2024 wurde dieses Mal nicht nur der Jahresab-

schluss 2023 vorgestellt. Der zweite große Tagesordnungspunkt war die Abstimmung für die Verschmelzung der beiden Gesundheits- und Sozialsprengel zum neuen Sprengel Ötztal. In beiden Gemeinden stimmten die Mitglieder für die Zusammenlegung – die Sitzungen erfreuten sich reger Teilnahme durch Mitglieder und Interessenten. Nach der formalen Gründung des Vereins erfolgte am 15. April 2024 die Wahl des neuen Vorstands.

### Vorstand Sprengel Ötztal

Obmann: Hannes Gstrein  
Obmann Stv.: Waltraud Riml  
Kassier: Manuela Jacob  
Kassier Stv.: Petra Holzknicht  
Schriftführerin: Mirjam Kneisl  
Schriftführerin Stv.: Monika Kneisl

### Kooptierte Vorstandsmitglieder

Dr. Herbert Illmer  
Bgm. Richard Grüner  
Makarius Fender  
Maria-Luise Scheiber

### Duale Führung

PA Natalie Schöpf  
GF Bettina Auer



v. l. Natalie Schöpf, Hannes Gstrein, Petra Holzknicht, Monika Kneisl, Maria-Luise Scheiber, Dr. Herbert Illmer, Mirjam Kneisl, Waltraud Riml, Manuela Jacob, Makarius Fender, Bettina Auer (nicht auf dem Bild, Bgm. Richard Grüner)

### Sprengel Ötztal betreut derzeit 84 Personen

In den Gemeinden Längenfeld und Sölden befinden sich derzeit 84 Klientinnen und Klienten in der Betreuung des neuen Sprengel Ötztal. Zu den Leistungen zählen neben der Hauskrankenpflege die Wundversorgung, die Tagespflege zur Entlastung der pflegenden Angehörigen, die Unterstützung in der Basisversorgung sowie unterstützende Hauswirtschaftsdienste. Auch weiterhin werden viele ehrenamtliche Stunden (z. B. Besuchsdienst oder „Essen auf Rädern“) geleistet. Auf Wunsch der beiden ehrenamtlichen Koordinatorinnen Maria-Luise Scheiber und Anni Müller bleiben diese Tätigkeiten sowie ihre Organisation auch in Zukunft in den jeweiligen Gemeinden. In den nächsten Tagen, Wochen und Monaten wird es noch weitere interne Umstrukturierungen geben. Doch die Mitarbeiterinnen und Mitarbeiter haben bereits jetzt zusammengefunden und harmonieren sehr gut. Aktuell sind 25 MitarbeiterInnen und 1 Zivildienstler im Sprengel Ötztal beschäftigt.

### Pfiat enk & Vergelt's Gott

Der Zusammenschluss bringt auch einige Veränderungen mit sich. Bei der Jahreshauptversammlung wurde Vorstandsmitglied Christoph Plattner verabschiedet. Christoph Plattner war seit Gründung des Gesundheits- und Sozialsprengels Längenfeld im Feber 1999 Kassier. „Vergelt's Gott“ für deine jahrelange Tätigkeit und Unterstützung! Alles Gute für deine weiteren Vorhaben! Großer Dank gilt auch allen anderen Vorstandsmitgliedern, die in den letzten Jahren den Sprengel maßgeblich mitgestaltet haben. Im Zuge der Jahreshauptversammlung wurde auch Carla Holzknicht als ehrenamtliche „Essen auf Rädern“-Fahrerin verabschiedet – herzlichen Dank für deine Arbeit.

*Der Sprengel Ötztal wird sich auch künftig stark mit neuen Konzepten und Strategien präsentieren. Im Zentrum der Arbeit stehen weiterhin die Klientinnen und Klienten.*

### Aktuelle Kontaktdaten Sprengel Ötztal

**Sprengel Ötztal**  
**Unterlängenfeld 78**  
**6444 Längenfeld**

**Standort Sölden:**  
**Granbichlstraße 36**  
**6450 Sölden**

**Telefon** +43 664 1547854  
**E-Mail** [info@sprengel-laengenfeld.at](mailto:info@sprengel-laengenfeld.at)  
**Web** [www.sprengel-laengenfeld.at](http://www.sprengel-laengenfeld.at)

*Neue E-Mail-Adresse und Website voraussichtlich ab Mai/Juni 2024.*

## Unsere neuen Mitarbeiter



**Kapeller Katharina**

unterstützt seit 16.10.2023 das Team im Wohn- & Pflegeheim St. Josef als Pflegefachassistentin



**Haselwanter Natalie**

arbeitet seit 02.11.2023 im Wohn- & Pflegeheim St. Josef als Pflegefachassistentin



**Nössig Gertrud**

ist seit 02.04.2024 für den Friedhof Längenfeld zuständig



**Bair Christine**

arbeitet seit 08.01.2024 als Pädagogin im Kindergarten Huben



**Hausegger Klaudia**

ist seit 08.01.2024 für die Räumlichkeiten in der Mittelschule Längenfeld zuständig

Wir freuen uns mit allen **"Neueinsteigern"** auf eine gute Zusammenarbeit. Unseren Mitarbeiterinnen, welche in den **Mutterschutz** wechseln oder schon sind, wünschen wir viele erfreuliche Stunden!

## Kinderkrippe

Frühlingsimpressionen

– wir sind sehr gerne draußen auf unserem Spielplatz.



## Kindergarten Dorf

**Wir, vom Kindergarten Dorf, möchten hier die Möglichkeit nutzen und an folgende Personen ein DANKE aussprechen:**

DANKE an

- Rolanda Maurer, vom katholischen Familienverband, für die Brezenspende beim Laternenfest. Danke auch an Katja, Tanja, Markus und Stefan für die Mithilfe beim Ausschank. Ebenso an Johann Schöpf/Pfarre Längenfeld, der uns das Mikrofon zur Verfügung gestellt hat, damit das Fest lautstark gelingt. Sowie an alle Nachbarn des, Dorfplatzes, einschließlich dem Krippenbauverein.
- Dietmar Fleischmann mit Knecht Ruprecht für den stimmungsvollen Besuch in der Adventszeit am Weideplatz.
- Familie Platzer, die mit Mandarinen geholfen hat die Nikolausdosen aufzufüllen sowie an unsere Nachbarn Hedwig und Gebhard Haid, die immer aufs Neue kurzfristig bereit sind einzuspringen, wenn wir Hilfe benötigen.
- Alle Eltern die sich immer wieder anbieten und mithelfen Materialien zu sammeln besonders an Ewald Ennemoser für die großzügige Materialspende.
- Evi Brugger, für ihren unermüdlichen Einsatz, rund um die Organisation, den Kindern übers ganze Jahr durch die Vereine verschiedene Sportarten näher zu bringen.
- Unseren Erhalter, die Gemeinde Längenfeld, für die Faschingskrapfen zum Faschingsfest!
- Hans Haid für die Pokale für unser Schirennen, welches durch Barbara Prantl und deren Team nach einer tollen Schiwoche organisiert wurde. Auch an Bürgermeister Richard Grüner und Rebecca Kammerlander für die Bemühungen darum und das Dabeisein!
- Josef Holzknecht, für die gute und umsichtige Zusammenarbeit in der ‚ärgsten‘ Bauphase rund um die Containeranlage. Sowie an Christoph Plattner und sein fleißiges Bauhofteam!



## Kindergarten Unterried

Unser Kindergartenjahr neigt sich dem Ende zu und wir dürfen zurückblicken. Auf ein Jahr vollgepackt mit Kinderlachen und Ausflüge machen, Liedersingen und Pfützenspringen, Feiern von Festen und Anziehen von Westen, Schifahren im Schnee und Anfeuern mit „Ole“, auch so manches Trocknen von Tränen, wäre noch zu erwähnen. Kurzum – die Zeit war wirklich wunderschön, doch ohne Hilfe würde es nur halb so gut gehen!



**Ein herzliches DANKE an:**

- Waldaufseher Patrick für seine fachkundige Hilfe beim Christbaumholen im Wald
- unserem Nikolaus für seinen Besuch bei uns im Haus
- unserem Elternverein, Anne Hummel und allen fleißigen Händen für die leckeren und liebevoll zubereiteten Jausen für die verschiedensten Anlässe
- den Sternsängern für ihren Besuch im Kindergarten
- Evi Brugger und allen Beteiligten rund um das Bewegungsprojekt UGOTCHI für ihre Ideen und ihr Engagement
- Schulwart Clemens und unseren Putzfeen Dada und Dzana für ihren Einsatz
- Christoph Plattner und seinem fleißigen Team vom Bauhof für ihre stete und verlässliche Hilfe
- der Gemeinde Längenfeld, allen voran Bürgermeister Richard Grüner und Rebecca Kammerlander, für ihre Unterstützung das ganze Kindergartenjahr hindurch, vor allem das Ermöglichen unserer Schiwoche in Gries
- Barbara Prantl und Meini Riml für den tollen Schikurs und die unvergessliche Schiwoche
- der ÖVG für den reibungslosen und sicheren Transport während unserer Schiwoche
- der Bäckerei Fiegl Huben für die spendierten Brote und Hannelore Kapferer für die Blumen bei unserem Fastenweg

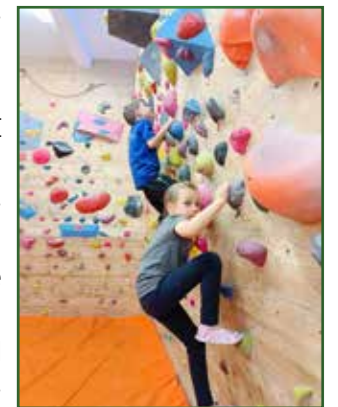

**Ihr habt einen großen Teil dazu beigetragen, den Kinder schöne und unvergessliche Momente zu ermöglichen!**

**Liebe Grüße vom Kindergarten Unterried**



## Kindergarten Huben

**Die KINDERGARTENKINDER der Gemeinde Längenfeld und ihre Kindergarten Teams möchten sich ganz herzlich bei allen bedanken, die ihnen eine tolle Schiwoche in Gries ermöglicht haben!**

Wir möchten uns beim gesamten Team der Alpin Skischule und ganz besonders bei Barbara Prantl für die sehr gute Organisation und Durchführung des Schikurses bedanken!

Ein herzliches Dankeschön auch an das Liftpersonal Ferdl und Thomas, den Elternvereinen für die Unterstützung bei der Verpflegung und allen Eltern fürs Anfeuern und Mitfiebern beim Schirennen, sowie unserem Bürgermeister Richard für die Unterstützung als Vorläufer.

Vielen Dank auch an die Gemeinde Längenfeld für die finanzielle Übernahme der gesamten Bus- und Schikurskosten!

# Hort

Schon wieder ist das zweite Semester da. Leider war es in Längenfeld ein schneearmer Winter. Im Jänner hat dann Frau Holle doch noch Schnee gebracht. Die Kinder nutzen dort die Chance um Eislaufen und Rutschen zu gehen. Dies hat ihnen großen Spaß gemacht.

Am Freitag konnten wir mit einigen Kindern sogar Skifahren gehen. Leider war die Sonne vermutlich öfters am Freitag in Italien statt in Sölden. Unsere Mädels hatten ein Auge für den Ski-Bär und haben ihn hin und her gejagt. Am Ende hat es sich für eine Kuscheleinheit gelohnt!

Während der Faschingszeit haben alle Kinder mit Begeisterung Clowns für die Bewohner im Wohn- & Pflegeheim St. Josef gebastelt und konnten ihnen eine kleine Freude bereiten. Eine Gelegenheit zum Backen gab es auch.  
(Die Cookies schmeckten super!)



## Volksschule Längenfeld Aktuelles des Schuljahres 2023/24

Wir blicken auf ein Jahr voller spannenden Aktivitäten und baulichen Veränderungen an der Volksschule Längenfeld zurück:

### Pausenhofenerweiterung – Eröffnung des Grünstreifens im Herbst 2023:

Die Erweiterung des Pausenhofes konnte somit mit Freude im letzten Herbst feierlich eröffnet werden. Die Kinder können nun die Pausen auch im Grünen verbringen. Der Grünstreifen entlang des Gebäudes der Mittelschule Längenfeld bietet Platz für Spiel und Spaß.



### AUVA - Radworkshop:

Am 24. April 2024 durften alle Kinder der Volksschule Längenfeld ihr Radfahrkönnen im Geschicklichkeitsparcours verbessern und sie hatten sichtlich Spaß dabei. Klarer Auftrag des Erfolgsprojekts: Förderung von Radfahrkompetenz und Sicherheitsbewusstsein. Spezielle Übungen im Geschicklichkeitsparcours sowie ein professioneller Rad- und Helm-Check.

### Umbau und Erweiterung der Volksschule Längenfeld:

Ein neues Lehrer- und Klassenzimmer mit sämtlichen digitalen Neuheiten, ein Gemeinschaftsraum, der von allen Lehrpersonen der Volks- und Mittelschule genutzt wird, ein neues Direktionsbüro, neue Toilettenanlagen für die Lehrpersonen und genügend Stauraum erleichtern uns nun den Schulalltag.

An dieser Stelle ein großes und herzliches Dankeschön für die Umsetzung und Realisierung des Projektes an die Gemeinde Längenfeld besonders an Herrn Bürgermeister Richard Grüner und an alle, die zum Gelingen des Projektes beigetragen haben. Vielen Dank seitens des Schulleiters Philipp Schöpf und seinem Team!



## PTS Ötztal

Moderne Ausstattung und praxisnahe Ausbildung

Die Schüler:innen der PTS profitieren von einer topmodernen Ausstattung, die es ihnen ermöglicht, praxisnah zu lernen. Die Schule verfügt dank bester Unterstützung durch die Gemeinde über sehr gut ausgestattete Werkstätten und Praxisräume sowie eine Vielzahl an Materialien, um den Schüler:innen ein breites Spektrum an praktischen Fertigkeiten und Fähigkeiten zu vermitteln.

Ein weiterer Schwerpunkt der Schule liegt auf einer berufsorientierten Ausbildung, die den Schüler:innen eine fundierte Vorbereitung auf die Lehre ermöglicht. Durch die enge Zusammenarbeit mit regionalen Betrieben bekommen die Schüler:innen zudem Einblicke in die Arbeitswelt und werden bei der Suche nach einem geeigneten Lehrbetrieb unterstützt. Durch Praktika und Projekte können die Schüler:innen bereits während ihrer Schulzeit wichtige Erfahrungen sammeln und Kontakte knüpfen.



3D Drucker



Holzbearbeitung



Thermomix

Somit schafft die PTS Ötztal eine optimale Basis für einen erfolgreichen Start ins Berufsleben für unsere zukünftigen Facharbeiter, die wir dringend brauchen!

## Der Familienbonus Plus und Kindermehrbetrag

Der Familienbonus plus ist ein Steuerabsetzbetrag, mit dem Familien steuerlich entlastet werden.

Ab dem Jahr 2024 kommt es zu einer Erhöhung des Differenzbetrages in Höhe von 700€, sodass die Differenz von 700€ auf die anfallende Einkommensteuer als Kindermehrbetrag erstattet wird.

Personen, die kein oder nur ein geringes Einkommen erzielen, erhalten unter den folgenden Voraussetzungen den Kindermehrbetrag:

### 1. Einkünfte oder Kinderbetreuungsgeld, Wochengeld bzw. Pflegekarenzgeld

Es müssen

- ☛ an zumindest 30 Tagen im Jahr 2024 steuerpflichtige betriebliche oder nichtselbständige Einkünfte erzielt worden sein oder
- ☛ im gesamten Jahr 2024 Leistungen nach dem Kinderbetreuungsgeldgesetz, Wochengeld oder Pflegekarenzgeld bezogen worden sein.

### 2. Kein oder ein geringes Einkommen

- ☛ Bei einem Kind 16.316 Euro (Einkommensteuer unter 700 Euro\*)
- ☛ Bei zwei Kindern 19.816 Euro (Einkommensteuer unter 1.400 Euro\*)
- ☛ Bei drei Kindern 22.483 Euro (Einkommensteuer unter 2.100 Euro\*)
- ☛ Bei vier Kindern 24.817 Euro (Einkommensteuer unter 2.800 Euro\*)
- ☛ Bei weiteren Kindern erhöht sich die Einkommensgrenze entsprechend: für jedes Kind ist dazu ein Erhöhungsbetrag an Einkommensteuer von 700 Euro zu berücksichtigen

\*vor Abzug der Steuerabsetzbeträge

### 3. Alleinverdiener / Alleinerzieher oder geringes Einkommen des (Ehe)Partners/ der (Ehe)Partnerin

Wenn Sie die unter Punkt 1 und 2 genannten Voraussetzungen erfüllen, steht Ihnen der Kindermehrbetrag zu, wenn

- ☛ Sie Anspruch auf den Alleinverdienerabsetzbetrag oder den Alleinerzieherabsetzbetrag haben oder
- ☛ wenn Ihr (Ehe)Partner / Ihre (Ehe)Partnerin ebenfalls kein oder ein geringes Einkommen erzielt hat. Für die Einkommensgrenze gelten beim (Ehe)Partner / der (Ehe)Partnerin die unter Punkt 2 angeführten Grenzen. In diesem Fall steht der Kindermehrbetrag nur der Person zu, die die Familienbeihilfe für das Kind bezogen hat.

Um Ihren Familienbonus Plus geltend zu machen, brauchen Sie das Formular E 30.

Weitere Informationen zum Familienbonus Plus finden Sie außerdem auf: [www.familienbonusplus.at](http://www.familienbonusplus.at).

FAMILIENBONUS+

Bundesministerium  
Finanzen

## Tiroler Kindergeld Plus

Dem Land Tirol ist es ein Anliegen, mit dem Tiroler Kindergeld Plus die Eltern bei der Betreuung ihrer Kinder zu unterstützen. Es werden sowohl die häusliche als auch die außerhäusliche Betreuung gefördert. Die Wahl der Betreuungsform ist jeder Familie freigestellt.

Bezugsberechtigt sind Eltern mit Hauptwohnsitz in Tirol deren Kinder im betreffenden Kalenderjahr das 2. bzw. 3. Lebensjahr vollendet haben bzw. vollenden werden.

Ihr Ansuchen kann bis 31. Dezember 2024 nur online über das Land Tirol ([www.tirol.gv.at](http://www.tirol.gv.at)) eingebracht werden. Der gesamte Förderbetrag in der Höhe von € 330 bis € 550 (je nach Einkommensgrenze) pro Kind wird im Laufe des Kindergartenjahres vom Land Tirol ausbezahlt.



## Schulticket – Tirol (vormals SchulPlus-Ticket)

Im Schuljahr 2024/2025 gibt es wieder das Angebot, dass jeder, der ein Schulticket – Tirol bei der VVT kauft, 50% der Kosten von der Gemeinde Längenfeld rückerstattet bekommt.

Ziel ist, unsere Kinder wieder mehr an die öffentlichen Verkehrslinien zu gewöhnen und das Taxi Mama zu entlasten. Die Busse fahren im Halbstunden-Takt - somit bleiben lange Wartezeiten an den Haltestellen aus. Wir alle leisten damit einen großen Beitrag für die Umwelt.

Die Voraussetzungen für die Rückerstattung der Kosten sind:

- ☛ Pflichtschüler bis zur 9. Schulstufe
- ☛ wohnhaft in der Gemeinde Längenfeld

Der Antrag zur Rückerstattung kann nach Kauf des Tickets mit dem ausgefüllten Antragsformular ([www.längenfeld.at/buergerervice/formulare](http://www.längenfeld.at/buergerervice/formulare)) und mit der Zahlungsbestätigung (bzw. der Kopie des Tickets) bei der Gemeinde Längenfeld eingereicht werden!

**Ein herzliches Danke an alle Eltern, die dieses Angebot annehmen und somit die Aktion unterstützen.**

# Herzlichen Mir gratulieren

## Landarbeiterehrung 2023

Von Oktober bis November zeichneten die Tiroler Landarbeiterkammer und die Landwirtschaftskammer den langjährigen Dienst für die Land- & Forstwirtschaft aus.

Im Oktober ehrte man auch unseren Waldaufseher **Klotz Simon** für seine 10-jährige Dienstzeit aus.

*Simon wir sind sehr stolz auf dich  
& hoffen noch auf viele weitere Dienstjahre.*



© LAK Tirol

## Brown Swiss Europa & Bundesschau 2024

Am 13. und 14. April fand die Bundesbraunviehschau in Imst statt. Gratulation an Julian Grüner zum Gruppensieg in der Kategorie Jungkalbinnen!

*Herzlichen Glückwunsch, deine Familie.*



**Im Namen der Gemeinde  
gratulieren wir allen recht herzlich zum Erfolg.**

## Goldene Hochzeit



22.09.2023 Judith  
& Franz Nösig



05.10.2023 Zita  
& Konrad Schöpf



20.10.2023 David  
& Paula Schöpf



17.11.2023 Leopoldine  
& Eberhard Jenewein



24.11.2023 Rosa Maria  
& Peter Paul Reindl



01.12.2023 Aloisia  
& Robert Mair

## Diamantene Hochzeit

*Ab heut seit ihr Juwelier,  
ein Diamant schmückt euch ab heut zur Zier!  
Kostbar ist diese gemeinsame Zeit,  
in der ihr gemeinsam getragen  
Freud & Leid.*



14.10.2023 Erna  
& Ignaz Kuen

.....  
 mir sein ietz ö  
 vrheiratet!  
 .....



i bin ietz ö a Längefeldar / n

Wir freuen uns mit allen Jubelpaaren und gratulieren nochmals recht herzlich.



02.09.2023 Lindner Annelies  
& Küng Anton



03.11.2023 Tiefenthaler Paula  
& Zangerl Rudi



09.01.2024 Imocanin-Akmese Denana  
& Bukvic Elvedin



26.01.2024 Vidovic Borana  
& Rajic Stefan



04.04.2024 Fiegl Christine  
& Haferkorn Tom

*Nichts Schöneres  
 gibt es auf der Welt,  
 als Liebe, die Seite an Seite  
 für immer hält*



15.10.2023 - **Kuen Luca**  
Astlehn | Eltern:  
Kuen Bianca & Scheiber Simon



23.10.2023 - **Zell Irma**  
Dorf  
Eltern: Edith & Stefan



31.10.2023 - **Riml Lotte Paula**  
Gries | Eltern:  
Sina Maria & Raphael



10.11.2023 - **Wuggenig Ella**  
Winklen  
Eltern: Anna & Patrick



29.11.2023 - **Borchert Liam Elia**  
Au | Eltern:  
Borchert Gesine & Raich Raphael



02.12.2023 - **Schöpf Samuel**  
Lehn | Eltern:  
Spiß Stefanie & Schöpf Dismas



18.12.2023 - **Schmid Sophie**  
Lehn | Eltern:  
Haller Natalie & Schmid Jonas



23.12.2023 - **Scheiber Tobias Ewald**  
Gries | Eltern:  
Riml Fabienne & Scheiber Mario



17.01.2024 - **Tschol Leon Paul**  
Winklen | Eltern:  
Tatjana & Ralph



29.01.2024 - **Schöpf Nevio**  
Dorferau  
Eltern: Julia & Rene



31.01.2024 - **Szabo Tamara Lujza**  
Lehn | Eltern:  
Tamara & Zsolt



08.02.2024 - **Nösig Andreas Alois**  
Huben | Eltern:  
Nösig Christine & Wilhelm Klemens



15.02.2024 - **Raffl Benjamin**  
Au | Eltern:  
Theresia & Markus



01.03.2024 - **Fiegl Thomas**  
Oberried | Eltern:  
Holzknecht Victoria & Fiegl Johannes



04.04.2024 - **Ennemoser Olivia Gertrud**  
Au | Eltern:  
Theresa & Johannes



09.04.2024 - **Oberlader Viola Eva**  
Au | Eltern:  
Judith & Fabian



† am 26.10.2023  
**Reich Renate**  
Huben,  
65 Jahre



† am 08.11.2023  
**Schöpf Hermann**  
Unterried,  
89 Jahre



† am 14.11.2023  
**Holzknecbt Notburga**  
Unterried,  
84 Jahre



† am 18.11.2023  
**Scheiber Anna Elisabeth**  
Unterlängenfeld,  
92 Jahre



† am 05.02.2024  
**Brüggler Alfred**  
Huben,  
87 Jahre



† am 07.02.2024  
**Schöpf Brunhilde**  
Oberlängenfeld,  
82 Jahre



† am 09.02.2024  
**Brugger Josef**  
Unterlängenfeld,  
87 Jahre



† am 15.02.2024  
**Hablitzel Manni**  
Huben,  
88 Jahre



† am 21.11.2023  
**Gstrein Josef**  
Unterlängenfeld,  
87 Jahre



† am 22.12.2023  
**Kneißl Anna Margarethe**  
Unterlängenfeld,  
73 Jahre



† am 10.01.2024  
**Gritsch Marie**  
Winklen,  
98 Jahre



† am 22.01.2024  
**Kuprian Anna Olga**  
Huben,  
87 Jahre



† am 11.03.2024  
**Walchensteiner Elfriede**  
Winklen,  
76 Jahre



† am 31.03.2024  
**Renner Walter**  
Winklen,  
91 Jahre



† am 21.04.2024  
**Kuen Maria**  
Huben,  
92 Jahre



† am 24.04.2024  
**Gstrein Leonie**  
Huben,  
15 Jahre



† am 06.05.2024  
**Bücherl Helmut**  
Lehn,  
82 Jahre

*Gedenkseite*  
**mir denken an enk...**







## Seelsorgeraum Längenfeld - Huben - Gries

**Wir versuchen ein lebendiges Pfarrleben zu gestalten, dies gelingt nur MITEINANDER  
ich möchte mich bei ALLEN fürs Mitmachen bedanken, besonders bei meinen Mitarbeitern im Seelsorgeraum.**

*"Viele kleine Leute an vielen kleinen Orten,  
die viele kleine Schritte tun,  
können das Gesicht der Welt verändern." ~ afrikanisches Sprichwort*

Bedanken möchte ich mich auch für die guten Worte und positiven Rückmeldungen, es freut mich zwar sehr, möchte aber gleichzeitig diesen Dank und dieses Lob an alle, welche im Hintergrund helfen, weitergeben.

**Nur als PFARR-TEAM ist es möglich - "WIR SIND DIE KIRCHE - NICHT NUR DER PFARRER ALLEINE"**

Ein weiteres herzliches "Vergelt's Gott" an die Gemeinde Längenfeld für jede Unterstützung.

Samstag, 28. September 19.00 Uhr

Konzert - Gruppe "Findling" Längenfeld - Pfarrkirche

Spendensumme:

Sternsingeraktion

Längenfeld € 16.001,61

Huben € 3.923,18

Gries € 1.000,--

Familien-Fasttag

Längenfeld € 849,11

Huben € 469,12

Gries € 95,73



Sternsinger Huben



Sternsinger Gries



Sternsinger Längenfeld



Familienkreuzweg Gries



Dreikönigseinzug Längenfeld



Palmsonntag Huben

Termine:

Pfingstmontag, 20. Mai 9.45 Uhr

Dienstag, 21. Mai 19.00 Uhr

Freitag, 24. Mai 19.00 Uhr

Dreifaltigkeitssonntag, 26. Mai 9.45 Uhr

Mittwoch, 29. Mai 19.00 Uhr

Freitag, 7. Juni 17.00 bis 21.00 Uhr

Dienstag, 25. Juni 19.00 Uhr

Sonntag, 30. Juni 9.45 Uhr

Hl. Messe zum Patrozinium in Lehner Au

Taizé-Gebet in Unterried

Hl. Messe zum Patrozinium in Dorf

Hl. Messe zum Patrozinium Bichlkirche

Hl. Messe zum Patrozinium in Burgstein

Lange Nacht der Kirchen in Huben

"Wo dein Schatz ist, da ist auch dein Herz" Mt 6,21

Taizé-Gebet Bichlkirche

Sportmesse in Längenfeld

- Pavillon 100 Jahre SV Längenfeld

## Lesetipp

Damit die Wüste wieder blüht

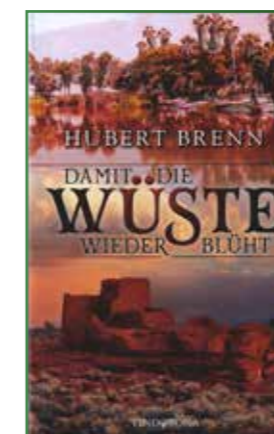

**BRENN Hubert**

Im Physikunterricht kommt dem angehenden Abiturienten Christian Berger die Idee, dass viele Energiefragen und Umweltprobleme zu lösen wären, könnte man Wasser als Treibstoff verwenden. Seine Vision: Die vielen Wüsten der Erde, früher allesamt fruchtbare Gegenden, könnten wieder blühen! Unermüdlich experimentiert er und findet schließlich eine Lösung exemplarisch am Auto seines Vaters. Als dies bei der Überprüfung publik wird, steht er plötzlich im Zentrum wirtschaftspolitischer Interessen und wird zum Gejagten verschiedener Machtgruppen und Geheimdienste. Hubert Brenn entführt den Leser auf einen Abenteuertrip durch ferne Länder - spannend, packend, faszinierend und voller Überraschungen von der ersten bis zur letzten Seite. In seinen Text lässt er eigene Reiseerfahrungen einfließen, gespickt mit visionären Fantasien, und verbunden mit aktuellen Zeitfragen. Seine wichtigste Botschaft ist ein zuversichtlicher Aufruf, Gestalter des eigenen Lebens zu sein: „Von einem bestimmten Zeitpunkt an muss jeder und jede selbst wissen, was er oder sie zu tun und zu lassen hat. Ihr ... seid einzig und allein für euch und euer Leben und für das, was ihr daraus macht, verantwortlich!“

# Chronik - Im Wandel der Zeit



Aus dem ehemaligen Schießstandgebäude wurde bereits 1891 eine Dependence des Gasthof Hirschen mit Kegelbahn errichtet.



1979 wurde der Komplex bzw. das alte Postamtsgebäude abgerissen und das neue Mehrzweckhaus gebaut.



In den 1920er Jahren diente das Gebäude als Garage und Frisör.



Eröffnung des neuen Gebäudes im Jahr 1980.



In den 1930er Jahren wurde das Verkehrsamt Längenfeld eingemietet.



Nach der Renovierung 2024.

## Urige Öztaler Rezepte

(Rezept für 4 Portionen)

### Graukassuppe im Brotlaib

#### Zutaten:

50g Butter  
1 Schalotte  
150ml Sahne  
200g Graukas  
30g Mehl  
1l Suppe  
4 kleine Brotlaibe  
Salz  
Pfeffer  
Kümmel  
Petersilie  
Schnittlauch



#### Zubereitung:

Zuerst die Schalotte fein schneiden und in der Butter anschwitzen. Mit Mehl bestäuben und anschließend mit der Suppe aufgießen. Nun einige Minuten köcheln lassen und die Sahne einrühren. Bei mittlerer Hitze den Graukas Stück für Stück zugeben und gut verrühren bis der gesamte Käse mit der Suppe gebunden ist.

Nach Belieben die Suppe mit Salz, Pfeffer und Kümmel würzen.

In der Zwischenzeit die Brotlaibe im oberen Drittel aufschneiden. Den unteren Teil aushöhlen und mit der Suppe befüllen. Mit etwas frischer Petersilie und Schnittlauch garnieren und servieren.

**Tipp:** Das Innere des Brotlaibes kann für Croutons verwendet werden. Hierbei das Brot in Stücke schneiden und die Würfel in etwas Olivenöl oder Butter anrösten.

Wir wünschen viel Spaß beim Nachkochen. Guten Appetit!



Wir bedanken uns für das Rezept & die Bilder aus der Küche des Wohn- und Pflegeheimes St. Josef. Die Gemeinde wünscht gutes Gelingen und freut sich jederzeit über tolle Rezepte.

## Wörterbuch

Längenfelder Dialekt gesammelt von Siegfried Neurauder

|   |                           |                                  |
|---|---------------------------|----------------------------------|
| ☞ | <b>a Seihle</b>           | ein kleines Sieb                 |
| ☞ | <b>a Surponzn</b>         | Jauche-, Güllefass               |
| ☞ | <b>afs Heisle gean</b>    | zur Toilette gehen               |
| ☞ | <b>auhearn</b>            | aufhören                         |
| ☞ | <b>augewarmen</b>         | wärmen                           |
| ☞ | <b>birchtn</b>            | bürsten                          |
| ☞ | <b>Brotnschällig</b>      | Muskelkater                      |
| ☞ | <b>dor indore Wind</b>    | Südwind, Föhn                    |
| ☞ | <b>dorweilong</b>         | Heimweh                          |
| ☞ | <b>endlach Langes</b>     | endlich Frühling                 |
| ☞ | <b>Erpfle</b>             | Kartoffeln                       |
| ☞ | <b>firha</b>              | hervor                           |
| ☞ | <b>fuwn</b>               | etwas will nicht funktionieren   |
| ☞ | <b>Gawinta</b>            | Schneeverwehung                  |
| ☞ | <b>hoalach</b>            | heimlich                         |
| ☞ | <b>in Settemor</b>        | im September                     |
| ☞ | <b>Kobes</b>              | Weisskraut                       |
| ☞ | <b>lattorn</b>            | zittern                          |
| ☞ | <b>Mölnz</b>              | Schneematsch                     |
| ☞ | <b>Oas</b>                | Eiterbeule                       |
| ☞ | <b>pflittorn</b>          | lachen                           |
| ☞ | <b>reechn</b>             | rauchen                          |
| ☞ | <b>Scharra</b>            | angebrannter Boden beim Milchmus |
| ☞ | <b>umenondorzwozlen</b>   | herumkrabbeln                    |
| ☞ | <b>waawe</b>              | schick angezogen                 |
| ☞ | <b>zontwea</b>            | Zahnschmerzen                    |
| ☞ | <b>züelösnen / lösnen</b> | zuhören                          |

# Neues aus den Museen

## In den Öztaler Museen steht der Sommer vor der Tür

Das Turmmuseum in Oetz öffnet seine Tore ab 2. Juni. Hier ist noch bis Ende des Sommers wöchentlich von Mittwoch bis Sonntag, 14–18 Uhr, die Ausstellung „Öztaler Gletscher. Katastrophen, Klimawandel, Kunst“ zu sehen. Neu in der Ausstellung sind künstlerische Arbeiten von Johanna Tinzl, Peter Stoeckl und Norbert Widmoser. Gemeinsam mit zahlreichen anderen Künstlerinnen und Künstlern führen sie vor Augen, wie sich der Blick der Menschen auf Gletscher über die Jahrhunderte verändert bis heute verändert hat. Die Ausstellung trifft auf großes Interesse, ebenso wie der Vortrag der bekannten Glaziologin (Wissenschaftlerin des Jahres 2024) Andrea Fischer Anfang März. Fischer konnte verständlich erklären, wie rasant die Gletscher (weltweit) schmelzen und welchen Einfluss Gletscher überhaupt auf die Entwicklung des Klimas haben.

Neu im Turmmuseum ist ein Folder, der in mehreren Sprachen die Geschichte des Turmes und die Ausstellungen darin vorstellt. Ab sofort ist dieser Folder auf Englisch, Französisch, Italienisch und Tschechisch an der Museumskasse erhältlich.

Im Heimatmuseum wird am 13. Mai um 18 Uhr eine neue Ausstellung unter dem Titel „Viech“ eröffnet. Im Stall und Stadel des Museums wird das Zusammenleben von Rindern, Schafen, Geißen und Menschen thematisiert. Die Nutzung von Weidetieren ist die Jahrtausende alte Grundlage des Lebens und Wirtschaftens in der



Grauviehausstellung in den 1980er Jahren

Region. Zeitgleich wird das gleichnamige Buch „Viech. Vom Grauvieh und anderen Weidetieren“ präsentiert. Darin haben 8 Autorinnen und Autoren unterschiedliche Aspekte beleuchtet – von der Historikerin Maria Heidegger angefangen, die sich auf „Fährtsuche nach dem historischen Zusammenleben mit dem Vieh auf Tiroler Bauernhöfen“ begibt, über den Söldler Chronisten Wolfgang Santer, der sich mit dem für die Landwirtschaft so wichtigen Adolf Trientl beschäftigt, über Raphael Kuen, der auf 100 Jahre Grauviehzucht zurückblickt, bis hin zu Sandro Gstrein, der als derzeitiger Geschäftsführer der ARGE Tiroler Grauvie hin die Zukunft der Viehzucht blickt.

Am 12. Juni um 18 Uhr wird im Gedächtnisspeicher in Lehn die Ausstellung „Öztal weltweit. Talas – talein“ eröffnet. Nicolas Bleck vom Welthaus Innsbruck hat mit etwa 20 Menschen aus der Region gesprochen und Geschichten ins Tal und aus dem Tal gesammelt. Die Vielfalt der Geschichten überrascht: sie reicht von Bananen und Kaffee, über die Erinnerungen von Missionarinnen bis hin zum Flachs-anbau. Das Besondere – wir dürfen es schon verraten – sind die vielen Illustrationen, die Nicolas Bleck für die Gestaltung gemacht hat. Das Ausstellungsteam lädt zum Zeichnen und Reflektieren ein: wo kommt Weltgeschichte in unserem eigenen Leben vor?

Nicht zuletzt geht das Projekt zur Aufarbeitung der Talgeschichte in der Zeit des Nationalsozialismus in ein neues Kapitel. Noch immer werden im Museum Objekte – „Nazi-Zeug“ – mit Bezug zur NS-Geschichte und zum Öztal gesammelt. Sie können gerne vorbeikommen und ihr Objekt besprechen oder einfach zu den normalen Arbeitszeiten bei uns im Archiv abgeben.

Zugleich werden heuer die Ausstellungen und das Buch zum Thema vorbereitet – mehr dazu gibt es dann im Mai 2025 zu erfahren.

Von Verena Sauermann



## IMPRESSUM



### Gemeinde Bote:

Gemeinde Längenfeld  
Oberlängenfeld 72  
Tel. +43 5253 5205

### Für den Inhalt

#### verantwortlich:

Bürgermeister Richard  
Grüner mit dem  
Gemeinderat  
Druckfehler & Änderungen  
vorbehalten!

### Anzeigenverwaltung:

Gemeinde | gemeinde@  
laengenfeld.gv.at

### Gestaltung:

Klocker Rebecca  
www.kdgs.at

### Fotos:

Klocker Anton: Cover,  
2 & 3  
Adobe Stock: 29  
Klocker Rebecca: 30/31  
Gemeinde  
Öztal Tourismus

Alle Fotos wurden uns von den Einzelnen (Vereine, Kindergärten, Schulen, sowie Hochzeits- und Babyfotos,...) zur Verfügung gestellt.

### Auflage:

2.000 Stk

### Anzeigenschluss:

Dienstag, den 01.10.2024  
um 12:00 Uhr

# Bücherei

Unsere neu gestaltete Bücherei bietet Lesestoff für die ganze Familie.

In diesem Jahr wurde unsere Ausleihe neben einer Vielzahl von aktuellen Büchern um die Anschaffung von Tonie Figuren, Tiptoi Bücher und die Sachbuchreihe Weltkugel (große Fragen – kindgerecht erklärt) erweitert.

Drei Gruppen des Längenfelder Kindergartens machten sich wieder regelmäßig auf, um in unserer Kinderbuchecke zu stöbern. Vielen Dank den Tanten des Kindergartens für ihr Engagement. Der Vorlesenachmittag für 3- bis 7-jährige mit Miriam und Michaela geht in die Sommerpause und startet wieder im Oktober.

Das digitale Zeitalter macht auch in unserer Bücherei nicht Halt. So kann inzwischen der gesamte Medienbestand bzw. unsere jeweiligen Neuerscheinungen auf der Homepage [www.laengenfeld.bvoe.at](http://www.laengenfeld.bvoe.at) im Online-Katalog bequem von zu Hause durchstöbert werden.

Als weiteren Service für unsere JahreskartenbesitzerInnen bieten wir auch den Zugriff auf das Onleihe-Tirol-System. Diese Medien (ca. 20.000) funktionieren am Computer, an mobilen Geräten (Laptop, Smartphone, Tablet) und eBook-Readern.

Das Jahresabo für Familien und Einzelpersonen beträgt nach wie vor € 20,00 (inkl. Leihgebühr)

**Kommt vorbei und schaut Euch um! Wir freuen uns auf Euch!**  
**Das Team der öffentlichen Pfarr- und Gemeindebücherei**

### Öffnungszeiten

Dienstag: 16.00 – 18.00 Uhr

Mittwoch: 9.00 – 11.00 Uhr

Donnerstag: 15.30 – 18.00 Uhr

Freitag: 15.30 – 18.00 Uhr

*Ausgenommen Feiertage und Karfreitag*

**Telefonnummer: 0680 / 23 10 108 | Unsere Website: [www.laengenfeld.bvoe.at](http://www.laengenfeld.bvoe.at)**



# Der Naturpark Ötztal

## Bedrohte Artenvielfalt



Faszination Schmetterlinge © Archiv NP Ötztal - Peter Stöckl

Das Schwerpunktthema 2024 des Naturparks widmet sich der faszinierenden Vielfalt heimischer Tier- und Pflanzenarten. Dabei möchten wir bei unseren heurigen Aktivitäten und Veranstaltungen zum einen auf die vorhandene, spezielle Artenvielfalt und dessen Wert im Ötztal hinweisen. Zudem aber auch klar auf die (weltweite) Bedrohung der Artenvielfalt, ihre Ursachen und Folgen aufmerksam machen. Laut aktuellen Berichten der IUCN (Weltnaturschutzunion) sind derzeit ein Viertel der Säugetiere, jede achte Vogelart und mehr als 40% der Amphibienarten weltweit bedroht. Dabei ist der Einfluss des Menschen nachweislich. Lebensraumverlust, Übernutzung natürlicher Ressourcen, invasive Arten und nicht zuletzt auch der Klimawandel setzen den heimischen Arten zu und bringen sie in Bedrängnis. Die Bewusstmachung und Sensibilisierung der Menschen im Tal bei ausgewählten Vorträgen, geführten Wanderungen oder bei Schulveranstaltungen ist ein zentrales Ziel des Naturparks für 2024.

Was ist dazu konkret im heurigen Sommer geplant? Die Vielfalt der Schmetterlinge in Niederthai, die Besonderheit der Wildbienen (im Vergleich zu den Honig-Bienen) oder die erstaunliche Vielfalt der Pilze im Ötztal werden im Rahmen der sommerlichen Veranstaltungsreihe „8 Schätze – 8 Plätze“ thematisiert. Ein weiteres Highlight ist die geplante Bartgeier-Beobachtung im Windachtal. TeilnehmerInnen lernen mit Hilfe von Fachexperten nicht nur die Ötztaler Naturjuwele kennen, sie können fallweise auch selbst Hand anlegen und einen Beitrag zum Erhalt bedrohter Arten und Lebensräume im Ötztal leisten. „8 Schätze – 8 Plätze“ richtet sich vor allem an einheimische Familien, da die meisten Exkursionen an einem Freitag-Nachmittag stattfinden. Im Naturpark Haus in Längenfeld finden die Naturpark-Forschernachmittage (jeden Mittwoch-Nachmittag) statt - auch die Ötztaler Marktstage (jeden Donnerstag-Nachmittag) werden wieder geboten. Ein besonderes Highlight ist der „Kino-Montag“ beim Naturpark Haus. In Zusammenarbeit mit dem Innsbrucker Naturfilmfestival (INFF) werden über den Sommer jeden Montag ab 19:00 Uhr ausgewählte Naturfilme zum Jahresthema Artenvielfalt gratis gezeigt- soweit ein Ausblick in aller Kürze. Das Naturpark Haus mit seiner multimedialen Naturpark Ausstellung öffnet wieder Anfang Juni seine Pforten.



Die Bartgeier sind wieder unterwegs  
©Archiv Naturpark Ötztal - Michael Knollseisen

Wir laden euch jetzt schon herzlichst zu den vielfältigen Naturpark-Veranstaltungen ein, freuen uns über euren Besuch im Naturpark Haus oder in den Naturpark-Infopoints in Vent (Widum) und Obergurgl (Hohe Mut Alm). Details zu allen Veranstaltungen, zu den wertvollen Pflanzen, Tieren und Lebensräumen im Tal findet ihr auf [www.naturpark-oetztal.at](http://www.naturpark-oetztal.at).

*Das Naturpark Team wünscht spannende & erholsame Momente in und mit der Ötztaler Natur.*

**NATURPARK ÖTZTAL**  
**Mag. Thomas SCHMARDA**  
**GF, Schutzgebietsbetreuer**

## Naturpark Haus in Längenfeld

Öffnungszeiten Sommer:  
MO 15:00 - 19:00 Uhr  
Di - FR, 10:00 - 17:00 Uhr

Infos zu den Veranstaltungen:  
[www.naturpark-oetztal.at/besuchen/veranstaltungen](http://www.naturpark-oetztal.at/besuchen/veranstaltungen)

Kontakt und Anmeldung  
NATURPARK ÖTZTAL, Naturpark Haus, Oberlängenfeld 142, A – 6444 Längenfeld,  
T +43 (0)5253 20201, [office@naturpark-oetztal.at](mailto:office@naturpark-oetztal.at), [www.naturpark-oetztal.at](http://www.naturpark-oetztal.at)

## Längenfeld frisch geputzt



„Für ein sauberes Längenfeld“ wurde die Gemeinde unlängst an allen Ecken und Enden von Müll aller Art befreit. Die Gemeinde Längenfeld, die Bergwacht, der Ötztal Tourismus und der NATURPARK ÖTZTAL riefen wieder zum gemeinsamen Frühjahrsputz und viele Freiwillige unter ihnen etliche Vereinsvertreter und Familien mit Kindern halfen eifrig und fleißig mit. Bereits im Vorfeld waren unsere Volksschulkinder auf Säuberungs-Mission unterwegs. Und das Ergebnis hat sich gelohnt: Knapp 550 kg Unrat wurde gesammelt und fachgerecht entsorgt. Längenfeld ist jedenfalls frisch geputzt und bereit für den Sommer.

Extrem störend und faktisch überall zu finden sind die am Boden entsorgten Zigarettenstummel. Die Verrottungszeit der Zigarettenstummel liegt bei ca. 10-15 Jahren (!) und zudem sind diese auch noch schädlich.

**Längenfelds Bürgermeister Richard Grüner bedankt sich gemeinsam mit den anderen Organisatoren für die Mithilfe im Rahmen des diesjährigen Umwelttages und ergänzt: „Wir möchten uns an dieser Stelle zudem auch bei allen Gemeindebürger:innen herzlichst bedanken, die auch unterm Jahr achtsam in der Natur unterwegs sind und so manchen Unrat ungesehen einsammeln und entsorgen.“**

# Unsere Vereine



Der Winter hat ein Ende und die neue Freiluftsaison ist bereits voll im Gange. Ab Mitte Mai wird auch wieder bei der Tiroler Mannschaftsmeisterschaft um Siege gerungen. Wir freuen uns auf einen sportlichen Sommer und laden euch herzlich zur neuen Tennissaison ein.

**Gratis-Kindertraining:** Samstag-Vormittag von 9-12 Uhr bietet der Verein wieder ein kostenloses Training für Kinder ab dem 4. Lebensjahr an. Das erste Training und die Einteilung der Gruppen nach Alter und Spielstärke findet am Samstag, den 08. Juni 2024 um 10 Uhr statt.

**Schnupper-Mitgliedschaft:** Für neue Mitglieder bietet der Verein eine vergünstigte Saisonkarte für Erwachsene an. Für € 75 spielst du die ganze Saison lang, so oft du willst.

**Trainingsstunden (für Kinder, Jugendliche, Erwachsene):** Wer sich verbessern möchte und an Trainingsstunden interessiert ist, kann sich gerne an die Tennisschule Moitzi ([www.tennismoitzi.at](http://www.tennismoitzi.at)) wenden.

**Platzreservierung:** Bei uns ist jeder herzlich willkommen. Wer einen Platz reservieren möchte, kann dies ganz unkompliziert und bequem von zu Hause aus über unsere Homepage ([www.sv-raika-laengenfeld-tennis.at](http://www.sv-raika-laengenfeld-tennis.at)) erledigen.

| Saisonkarten 2024                 |          |
|-----------------------------------|----------|
| Erwachsener                       | € 125,00 |
| 2. Erwachsene, Studenten u. glw   | € 75,00  |
| Schnupperkarte (neue Mitglieder)  | € 75,00  |
| Schüler/Jugendliche Jg. 2006-2011 | € 45,00  |
| Kinder Jg. 2012-2018              | € 30,00  |
| Kinder Jg. 2019 und jünger        | € gratis |

| Platzmiete für Nichtmitglieder |                   |
|--------------------------------|-------------------|
| Platzhälftekarte               | € 6,00 pro Stunde |
| 10er-Block (Platzhälfte)       | € 50,00           |

### Helfer/Platzwart in den Sommerferien gesucht!

Wir suchen in den Sommerferien gegen Bezahlung einen Helfer bzw. Platzwart (gerne auch Schüler/Studenten). Zu den Aufgaben zählen u.a. das Säubern der Anlage sowie das Kassieren der Platzmiete. Wenn du Interesse hast (gerne auch nur für ein paar Wochen bzw. einen Monat), dann melde dich bei unserem *Obmann Andreas* (0676/9592761).

Wenn du schon lange überlegst, Tennis auszuprobieren oder wieder zu spielen, dann nimm einfach mit uns Kontakt auf.

Weitere Infos findet ihr auf unserer Homepage: [www.sv-raika-laengenfeld-tennis.at](http://www.sv-raika-laengenfeld-tennis.at)



Wir freuen uns, euch am Tennisplatz begrüßen zu dürfen und wünschen einen schönen Sommer.

**SV Raika Längenfeld / Tennis**



### SV Längenfeld - Frauenfitness feiert 50-jähriges Jubiläum und blickt optimistisch in die Zukunft

Im Jahr 2023 durfte der SV Längenfeld - Frauenfitness ein bedeutendes Jubiläum feiern – 50 Jahre voller Engagement für Fitness und Gemeinschaft. Die Feierlichkeiten wurden im malerischen Stuböbele in

Umhausen abgehalten, wo Ehrengäste wie Bürgermeister Richard Grüner, Vizebürgermeister Lukas Holzknicht und Altobfrauen wie Magdalena Reich und Hilde Perischa, sowie viele weitere Mitglieder aus alten Zeiten, sowie aktuellen begrüßt wurden. Es war ein Abend voller Freude und Erinnerungen an die vergangenen Jahrzehnte.

Das laufende Trainingsprogramm des SV Längenfeld - Frauenfitness bietet auch weiterhin vielfältige Möglichkeiten für Jung und Alt. Montags stehen allgemeine Fitnesskurse auf dem Programm, während donnerstags und freitags erweiterte Yoga- und Kinderturngruppen angeboten werden. Von Pilates über Deep Work bis hin zu funktionellem Training – für jeden ist etwas dabei, um sich fit zu halten und Spaß an der Bewegung zu haben.

Auch in der kommenden Saison 2024/2025 wird der SV Längenfeld - Frauenfitness sein breites Kursangebot fortsetzen. Die Preise bleiben dabei erschwinglich, wobei eine Mitgliedschaft im SVL erforderlich ist. Für Erwachsene kostet der montägliche Kurs 50,00 €, während der Yogakurs am Donnerstag 80,00 € beträgt. Kinder können für 50,00 € teilnehmen, wobei für Geschwisterkinder ein ermäßigter Preis von 40,00 € gilt.

*Obfrau Angelika Holzknicht steht allen Interessierten gerne für Fragen zur Verfügung unter der Telefonnummer 0680 30 51 395. Der SV Längenfeld - Frauenfitness lädt alle herzlich ein, sich der Bewegung anzuschließen und Teil dieser dynamischen Gemeinschaft zu werden.*



v.l.n.r. Hausegger Annelies, Reich Magdalena



Gründer: v.l.n.r. Haselwanter Doris, Ilmer Zita, Falkner Maria, unbekannt

Der Verein wurde 1980 von einigen Hobbyfußballern gegründet. Neben den sportlichen Aktivitäten und den legendären Teilnahmen an Hobbyfußballturnieren, stand auch der gesellige Teil im Vordergrund des Vereines. Vereinsintern pflegte man ständig die gemeinsamen Treffen zwischen den aktiven und den passiven Mitgliedern des Vereines. So etwa bei den Rodel- und/oder Grillabenden und besonders beim jährlichen Vereinsausflug.

Bereits früh öffnete sich der Verein für verschiedene Sportarten, die in Längenfeld nicht vereinsmäßig angeboten wurden. So gründete man eine Laufgruppe, die Volleyballer waren bald fixer Bestandteil des Vereines und auch die Radsportler wurden bei Fortuna Längenfeld integriert.

Eine wichtige Ausrichtung des Vereinszweckes ist die Betreuung des Hobbysportes, ohne die einzelnen gesteckten Ziele bei Wettkämpfen zu verhindern. Der Verein betreibt auch keine gezielte Jugendarbeit, sondern finden vor allem Hobbysportler der integrierten Sportarten eine Vereinsorganisation vor.

Seit 2020 gibt es auch den Vereinsinternen Fortuna-Cup, hier werden im Laufe des Jahres mehrere Bewerbe (Laufen, Minigolf, Eisstockschießen etc.) ausgetragen und mit einem Punktesystem bewertet. Allein die Teilnahme wird mit Antrittspunkten belohnt, weitere Wertungspunkte werden je nach Ergebnis dazugerechnet. Beim jährlichen Grillfest findet dann die Preisverteilung statt. Der Fortuna-Cup fördert zum einen das Miteinander und zum anderen sportet es zur laufenden Aktivität an.

Seit 2023 unterstützen wir mit unserem Partner Aqua Dome einen Schwimmkurs für Anfänger und Fortgeschrittene. Mit Melanie Praxmarer haben wir eine ausgebildete Schwimmtrainerin in unseren Reihen.

Der Verein ist aber auch durch die Organisation zahlreicher Sportveranstaltungen bekannt. Die wohl bekannteste ist der **AQUA DOME Thermenlauf**, der jährlich am 1. Sonntag im Juni ausgetragen wird. Somit fällt die Veranstaltung dieses Jahr auf den **02. Juni 2024**.

Förderung der Mitglieder steht bei Fortuna Längenfeld nicht nur in den Vereinsstatuten, sondern wird durch viele Vereinsaktionen, die den Mitgliedern zu Gute kommen, aktiv umgesetzt. So ermöglichen wir kostenlose Trainingsmöglichkeiten und übernehmen die Start- bzw. Nennelder bei Wettkämpfen. Ganz wichtig war und ist die gemeinsame Ausrichtung des Vereines und der einzelnen Sportarten. Seitens der Vereinsführung wird Wert auf die gemeinsamen geselligen Angebote gelegt, damit sportübergreifend das Zusammenkommen und der Austausch gepflegt wird.

Derzeit zählen wir 159 Vereinsmitglieder, wobei eine ausgewogene Altersstruktur vorhanden ist. Auf diese Mitglieder ist Verlass, wenn Helferdienste bei verschiedenen Veranstaltungen oder sonstigen Vereinaktivitäten gefragt sind.

#### Sportarten im Verein:

*Fußball, Laufen, Volleyball, Mountainbiken mit Rennradfahren, Schwimmen  
Alternativ im Winter Tourengehen und Langlaufen*

*159 Gesamtanzahl, davon 85 Herren und 74 Damen*

*Wer Interesse an einer Vereinsmitgliedschaft hat, kann sich an ein Ausschussmitglied oder direkt an Obmann Lukas Holzknacht wenden.*

#### Obmann Lukas Holzknacht



#### Ein ereignisreiches Jahr im Zeichen der Musik

Bei der diesjährigen Jahreshauptversammlung blickte unser Chor mit Stolz auf ein ereignisreiches Jahr voller Musik und Gemeinschaft zurück. Neben den wöchentlichen Proben zählte der Ausschuss ganze 88 Ausrückungen, darunter zahlreiche Messen, 13 Beerdigungen und 6 Hochzeiten, die von den Stimmen des Chores umrahmt wurden.

Ein Höhepunkt des vergangenen Jahres war sicherlich der Ausflug nach Südtirol. An einem frühen Novembermorgen startete die Reise über die italienische Grenze, wo bald das Reiseziel Brixen erreicht wurde. Dort ließen es sich die Chormitglieder nicht entgehen, ihre Stimmen im Brixner Dom erklingen zu lassen, bevor sie die Unterkunft in Raas in Brixen aufsuchten. Dort angekommen, genossen sie in einer geselligen Runde die Gastfreundlichkeit und köstlichen Speisen, die die Unterkunft zu bieten hatte. Natürlich durfte bei einem herbstlichen Ausflug nach Südtirol das beliebte Törggelen auch nicht ausbleiben. Doch nicht nur das kulinarische Erlebnis stand im Mittelpunkt, auch musikalisch waren sie aktiv: Der Chor Da Capo gestaltete eine Messe in der örtlichen Kirche von Raas und natürlich wurde auch im geselligen Beieinandersein das ein oder andere Lied angestimmt. Die Besichtigung und Käseverkostung der Sennerei Drei Zinnen am nächsten Tag rundete das Erlebnis ab und war ein passender Abschluss für den kurzen, dafür aber facettenreichen Ausflug.

Besonders beeindruckend war auch die Zusammenarbeit mit der Musikkapelle Längenfeld bei der musikalischen Umrahmung der Cäciliamesse in der Pfarrkirche Längenfeld. Die gemeinsame Messe

war nicht nur für die Musizierenden, sondern auch für das Publikum eine außergewöhnliche Begebenheit und zeigt einmal mehr, wie vielfältig und bereichernd das Vereinsleben unserer Gemeinde ist. Es war ein schönes Beispiel dafür, was entstehen kann, wenn unterschiedliche musikalische Gruppen zusammenkommen, um gemeinsam etwas Schönes zu schaffen.



Nicht zuletzt möchten wir vier mutige Männer unseres Chores erwähnen, die dieses Jahr wieder als Sternsinger unterwegs waren. Mit kraftvollen Stimmen und festlichen Kostümen zogen sie von Gasthaus zu Gasthaus, um den Segen des Neuen Jahres zu überbringen. Doch ihr Engagement ging weit über das traditionelle Segensingen hinaus: Nicht ungern gesellten sie sich im ein oder anderen Lokal zu den Gästen und trugen mit ihrer lebendigen Art zur festlichen Stimmung bei. Ein herzliches Dankeschön an Armin, Peter, Daniel und Hans Peter für ihren unermüdlichen Einsatz.

Wer mehr über den Chor Da Capo erfahren möchte, findet aktuelle Informationen auf unserer Homepage [www.chordacapo.at](http://www.chordacapo.at) oder auf unseren Social-Media-Kanälen. Und übrigens, unser Chor heißt neue Mitglieder herzlich willkommen! Wenn auch du Freude am Singen hast, komm doch einfach vorbei und werde Teil unserer Chorgemeinschaft.

**Mit musikalischen Grüßen,  
Chor Da Capo**





## Krippenbaukurs Längenfeld

### Rückblick des Krippenvereins...

Mit großer Freude eröffneten wir im Herbst unsere neue Krippenwerkstatt in Dorf (ehem. Feuerwehrhaus). Anfang Dezember 2023 konnten neun Teilnehmer den Bau ihrer Krippe nach zahlreichen Abenden fertigstellen.

Wir blicken auf unseren Höhepunkt im vergangenen Jahr zurück, der 10. Dezember, der Tag unserer Krippenausstellung. Wir freuen uns immer noch sehr über die gut besuchte Ausstellung.

An dieser Stelle möchten wir uns bei den Besuchern, allen Krippenfreunden und den Sponsoren recht herzlich bedanken.

Unsere Jahreshauptversammlung fand am 03. Februar im Bischofssaal statt. Dabei durften wir Oswald Gapp, Obmann des Tiroler Landesverbandes, als Ehrengast begrüßen.

Im Zuge der Versammlung gab es eine Veränderung im Vorstand: Bianca Schöpf übernahm die Aufgabe der Schriftführerin, Maria Holzknicht, sie bleibt uns als ihre Stellvertreterin erhalten.

Die Mitglieder vom Krippenverein Längenfeld gratulieren unserem Obmann Albin Raffl zum mit Erfolg abgeschlossenen zweiten Lehrgang zur Ausbildung zum Krippenbau-Lehrer in der Krippenschule in

Wenns. Im April dieses Jahres fand unsere Vereinswanderung statt. Mit rund 20 begeisterten Krippenfreunden wanderten wir von Längenfeld über Brand nach Burgstein, wo wir den Nachmittag bei einer Marende ausklingen ließen.

Für den Krippenbau-Nachwuchs findet in den Sommerferien erstmalig ein Kinderkrippenbaukurs für alle Kinder und Jugendliche ab 12 Jahren statt.

*„Es gibt wohl kaum eine schönere Form, um sich auf die vorweihnachtliche Zeit einzustimmen, als mit dem Bau einer eigenen Kinder-Krippe.“*

**Anmeldungen und nähere Infos unter:  
0664 512 1576 – Albin Raffl oder per Mail an:  
albin@lpd.at**

**Wir freuen uns über begeisterte Einheimische, die sich als Krippenbauer oder auch als Mitglied dem Krippenverein anschließen möchten – ihr seid herzlich willkommen!**



Und genau diesen Menschen, gilt unser Dank.

*DANKE an alle Eltern, die bei der monatlichen Schuljause mithelfen.*

*DANKE an alle Eltern, die für verschiedenste Anlässe fleißig backen.*

*DANKE an alle Unternehmen, die uns durch gratis Zustellungen unterstützen (Handl Tyrol, Tirol Milch)*

*DANKE dem Spar Längenfeld, der Bäckerei Gstrein und der Gemeinde Längenfeld für die unkomplizierte Zusammenarbeit das ganze Jahr über.*

Nur mit eurer Hilfe, können wir unseren Kindern immer wieder eine Freude bereiten!

Wir sind weiterhin für jede Unterstützung dankbar. Egal ob Lebensmittelspenden, finanzielle Spenden, Hilfe beim Backen, oder neue Ideen sind bei uns herzlich willkommen!

**Mit lieben Grüßen,  
der Elternverein Längenfeld  
Obfrau Sabrina Klocker**



## Elternverein VS und KG Unterried

Die letzten beiden Schuljahre stand unser Elternverein vor einer schönen, aber auch großen Herausforderung. Durch die vorübergehende Zusammenlegung der VS Dorf und VS Unterried hieß es allein im Schuljahr 2023/2024 106 Schüler und 59 Kindergartenkinder zu verwöhnen.

Verköstigung beim Martinsumzug, Rorate, Muttertagsjause, Faschingsjause, Abschlussgrillen für Schule und Kindergarten sind nur ein kleiner Auszug unserer Tätigkeiten.

Des Weiteren bereiten wir pro Schuljahr mit jeder Klasse eine besondere Jause zu. Hier kochen, backen und schnippeln wir gemeinsam mit den Kindern eine leckere Jause, die alle Schüler gemeinsam in der großen Pause genießen dürfen. Da dies für 106 Schüler natürlich nicht in 2 Schulstunden zu schaffen ist, wird hier schon fleißig von uns Mitgliedern zu Hause vorbereitet und hergerichtet.

Umso schöner ist es, dass wir uns über viele Mitglieder im Elternverein freuen dürfen und auch immer auf Hilfe von außen zählen können.

Finanziert wird der Elternverein rein über den freiwilligen Mitgliedsbeitrag

und freiwillige Spenden. Daher freuen wir uns sehr, wenn dann auch einmal die Schnitzel für den Martinsumzug oder die Würstchen fürs Abschlussgrillen spendiert werden. Vielen herzlichen Dank noch einmal an die lieben Spender! Und auch ein Dank an die Raika, die uns immer großzügig mit den Pappbechern unterstützt.

Mit den Geldern unterstützen wir auch Ausflüge wie z.B. zum Landesjugendtheater Innsbruck, das Ötztal Busticket, welches im Rahmen der Schul- / Kindergarten ausflüge gültig ist oder auch mal kleinere Anschaffungen wie z.B. ein Laminiergerät für den Kindergarten.

**Wir freuen uns auf viele weitere schöne Jahre mit den Kindern und auch weiterhin auf hoffentlich viele Mitglieder im Elternverein.**



## Elternverein Längenfeld

Unser Elternverein in Längenfeld wurde im Herbst 2023 neu gewählt. Wir organisieren unter anderem die monatliche Jause in der Volksschule und engagieren uns auch für die Verpflegung bei Veranstaltungen und Anlässen wie Martinsumzug, Frühstück bei der Kinder-Rorate, Kindergarten-Skikurs, Kinderfasching uvm. Weiters bereiten

wir den Kindern mit kleinen Geschenken und Aufmerksamkeiten, dem Jahreskreis entsprechend (Weihnachten, Ostern), immer wieder gerne eine kleine Freude und können den Kindergarten und die Volksschule bei Materialanschaffungen finanziell unterstützen. Unser Verein lebt von den Mitgliedsbeiträgen und den freiwilligen Spenden. Doch wie in jedem anderen Verein, brauchen auch wir Menschen, die bereit sind, sich einzubringen und zu engagieren.





Im ersten Semester konnten wir neue Veranstaltungen und Kurse anbieten und einige davon durchführen.

Folgende Kurse wurden angeboten:

- HIP HOP für Kinder und Jugendliche
- Erste-Hilfe-Kurs für Säuglings- und Kindernotfälle
- Pflanzliche Hausapotheke
- Faszien Yoga
- Drahtkurse
- Malkurse für Erwachsene und Kinder
- Eltern-Kind kreativ Nachmittag
- Workshop für Raucher
- KortX für Erwachsene
- Informationsabend zum Thema Safer Internet
- Frühlingskräuter entdecken
- Neuromentaltraining für Kinder
- Breatlan backen
- Kräuterweine für die Leberreinigung und Stärkung
- Body'n Brain für Kinder und Erwachsene



Es waren auch heuer wieder einige TeilnehmerInnen bei den Kursen dabei. Wir freuen uns immer wieder neue Gesichter begrüßen zu dürfen.

Auf diesem Wege möchten wir uns auch bei unseren fleißigen KursleiterInnen bedanken, die sich das ganze Jahr über bereit erklären, ihre Tätigkeiten einem gemeinnützigen Verein zu widmen. Nur so können wir in der Gemeinde ein abwechslungsreiches und kostengünstiges Angebot anbieten. Uns ist wichtig zu erwähnen, dass die Erwachsenenenschule Längenfeld nicht gewinnbringend, sondern kostendeckend arbeitet. Durch die vielen Kurse können wir das Budget aufbringen, um ReferendarInnen aus ganz Tirol zu bringen. Nur so können wir interessante Kurse und Vorträge veranstalten und Ideen realisieren, die sonst nicht durch heimische KursleiterInnen abzudecken wären.

Viele unserer Kurse ergeben sich oft recht kurzfristig, daher lohnt es sich uns über Instagram zu folgen oder auch immer wieder mal einen Blick auf unsere Homepage <https://erwachsenenschulen.at/laengenfeld/> zu werfen.

*Hast du Lust einen Kurs über die Erwachsenenenschule anzubieten?*

Wenn du GemeindegängerInnen mit deinem eigenen Kurs oder auch einem Vortrag überzeugen möchtest, dann melde dich gerne bei uns - alles Weitere können wir dann individuell vereinbaren. Wir freuen uns über deine Nachricht.

*„Alles freuet sich und hoffet, wenn der Frühling sich erneut“*

**Erwachsenenschule Längenfeld**  
**Grüner Nadine mit Haid Melanie**  
**05253 5205**  
**es-laengenfeld@tsn.at**

### Herbstreise Steiermark vom 24. Bis 29. September 2023

Schöne Tage erlebten die Seniorengruppe aus Längenfeld bei der Herbstreise in die Südsteiermark. Mitten im Steirischen Thermen und Weinland gelegen befindet sich im malerischen Kräuterdorf Söchau das Hotel Oststeirischer Hof, wo für uns die Zimmer reserviert waren. Drei Erlebnistouren mit ortskundiger Reiseleitung standen am Programm.

#### Tour 1:

Entlang der Vulkanland Route 66 vorbei an der Riegersburg zum Himmelberg von Straden, mit seinen vier Kirchen und drei weithin sichtbaren Kirchtürmen thront der Wallfahrtsort über die Südoststeiermark. Das Brunnendenkmal am Kirchplatz erinnerte an die 800 Jahre feier der Pfarre im Jahre 1988. Die Kirchenführung mit Mesner war interessant. Weiterfahrt durch die Weinberge in die Traminer Gemeinde Klöch zu einem Zwischenstopp in der ältesten Mineralwassermanufaktur der Steiermark, mit Unterhaltsame Betriebsführung und Verkostung des Heilwassers Johannesbrunnen. Der Tag klang genussvoll aus in der gesamtsteirischen Vinothek St. Anna am Aigen bei kleinen Weinproben aus drei verschiedenen Anbaugebieten der Steiermark wurden unter fachlicher Beratung verkostet.

#### Tour 2:

führt entlang der Schlösserstraße zum Empfang auf Schloss Kornberg durch Schlossbesitzer Konsul Mag. Graf Berdeau. Besichtigung der Privaträumlichkeiten des bewohnten Schlosses war sehenswert. Weiterfahrt zur Vulcano Schinkenmanufaktur. Während der Führung erfuhren wir interessantes über die unterschiedlichen Produkte und deren Herstellungsweise. Am Nachmittag gemütlicher Spaziergang durch die Bezirkshauptstadt Feldbach mit gemütlicher Kaffeepause. Den Abschluss des Tages Besuch der ältesten aktiven Mühle an der Raab wo Getreide Mehl und Kürbiskernöl hergestellt wird.

#### Tour 3:

Der letzte Tag mit Reiseleitung führte nach Illz zum Heimatmuseum. Die Ausstellungsräume ermöglichen eine Zeitreise in die Vergangenheit, und gaben Überblick über Handwerk, Kohlenbergbau, und Landwirtschaft. Am Heimweg zum Hotel, ein Zwischenstopp beim Obsthof. Der Apfelbauer erzählte vom Apfelbrand und dazugehörigen Ritualen bei Verkostung verschiedener Apfelsorten und Edelbrände.

#### Am Tag 4:

Wir besuchten die bekannteste Sehenswürdigkeit der Südoststeiermark die mächtige auf einen 482 Meter hohen Vulkanfelsen errichtete Riegersburg. Ein top Ausflugsziel der Region.

#### Tag 5 Heimreise:

Es war eine schöne Herbstreise in netter Gemeinschaft mit Eindrücken von einer einzigartigen Landschaft und freundlichen Menschen.

**Schriftführer**  
**David Schöpf**





## JB/LJ Huben

### Neues von der Jungbauernschaft/Landjugend Huben

Im Dezember organisierten wir unseren ersten Adventmarkt. Unser Ziel war es, einen weihnachtlichen Abend für die Huebar Bevölkerung zu gestalten. Mit weihnachtlicher Blasmusik, selbstgemachter Kekse, gebrannten Mandeln, Ziachkiachlen, Glühwein und Punsch wurde der Abend umrahmt. Es hat uns sehr gefreut, dass unser erster Adventmarkt so zahlreich besucht wurde.

Auch der alljährliche Bauernbundball, welcher Anfang Feber stattfand, war wieder ein Fixpunkt für uns. Es ist sehr erfreulich, dass immer so viele Mitglieder das Angebot annehmen und gemeinsam mit uns nach Innsbruck fahren.

Außerdem hat sich unser Ausschuss heuer einmal etwas Neues überlegt. Im März fand unser erstes Nagelturnier statt. Durchgeführt wurde es im Restaurant Rustica in Huben. Dafür nochmal danke, dass wir bei euch den Abend verbringen durften. Ein großer Dank gilt auch allen Teilnehmern, ihr wart spitze. Nach einer Gruppenphase und einem KO-Bewerb stand schließlich der Sieger fest. Über den Sieg freuen darf sich Christoph Nösig, herzliche Gratulation. Somit hat unser selbstgeschnitzter Wanderpokal ein neues Zuhause gefunden. Wir freuen uns schon auf nächstes Jahr, wenn es wieder heißt: „auf die Nagelstöcke, fertig, los!“

Die Jungbauernschaft/Landjugend Huben bedankt sich bei allen, die mit uns zusammenarbeiten und unsere Angebote annehmen. Ein Dank gilt auch den Mitgliedern für ihr Engagement und ihre Bemühungen, denn nur so kann solch eine junge Vereinigung auch weiterhin bestehen und jungen Schwung ins Dorf bringen. Natürlich freut sich die Jungbauernschaft/Landjugend Huben immer wieder über neue Mitglieder. Bei uns ist jeder ab 14 Jahre herzlich willkommen. Wer Interesse hat, kann sich jederzeit bei unseren Mitgliedern melden.

### Eure JB/LJ Huben



## JB/LJ Längenfeld

### Neues von der Jungbauernschaft/Landjugend Längenfeld

#### Kinder Faschingsparty 2024

Das Jahr der Jungbauernschaft Längenfeld hat mit einer bunten Kinder Faschingsparty am 9. Februar 2024 im Gemeindesaal gestartet. Rund 350 Kinder und Eltern sind der Einladung gefolgt. Auf dem Programm standen eine Kinderdisco mit gemeinsamen Tanz, unser Highlight war eine Zaubershow. Gemeinsam haben wir viele Kinderaugen zum Strahlen gebracht!

An dieser Stelle möchten wir uns bei unseren Sponsoren für die großartige Unterstützung bedanken. Vielen Dank an alle für das großartige Feedback! Fortsetzung folgt! Im nächsten Jahr wird es wieder eine Faschingsparty geben.



#### Jungbauern Skitag 2024

Ebenfalls im Februar hat unser jährlicher Skitag im Skigebiet Ischgl stattgefunden. Neben der sportlichen Aktivität steht die Kameradschaft im Vordergrund. Durch unsere zahlreichen Aktivitäten das ganze Jahr über nutzen wir den Skitag als kleines Dankeschön und als Motivation für unsere fleißigen Mitglieder.



#### Save the Date – Summerfestle 3.0

Last but not least dürfen wir euch recht herzlich zu unserem Summerfestle in der Kegeltanne einladen. Am **6. Juli 2024** ist es so weit und die Kegeltanne wird wieder zu geselligen Partylocation. Die Längenfelder Musikanten und die Musikgruppe Bergalarm werden wieder dabei sein. Wir freuen uns auf euer Kommen!

### Eure JB/LJ Längenfeld



### MK Längenfeld: Gut eingespielt in die Sommersaison

Nach intensiver Probenphase, Frühjahrskonzert und Teilnahme am Wertungsspiel in Haiming freut sich der Klangkörper auf den Start der wöchentlichen Konzerte am 20. Juni 2024. Neues Gesicht als Stabführer ist Manuel Praxmarer, der bei den Ausrückungen nun voranschreitet.

Das Neujahrblasen 2024 stand für zwei langjährige Musikanten unter einem ganz besonderen Stern. Die Ehrenmitglieder Andreas Grüner und Gotthard Ennemoser beendeten auf einer „letzten Runde“ ihre Karriere als aktive Mitglieder der Musikkapelle. Der Verein bedankt sich bei Andreas und Gotthard für ihr vorbildhaftes Engagement und für alles, was sie in ihrer aktiven Zeit geleistet haben. Als Zeichen der Anerkennung erhielten die beiden Ehrenmitglieder eine Joppe der Ersttracht überreicht. Verbunden mit der Hoffnung, dass sie sich mit diesem wohlbekannten Kleidungsstück bei Auftritten der MKL regelmäßig sehen lassen.

### Intensive Vorbereitung

Traditionell geprägt von zahlreichen Proben unter der Leitung von Kapellmeister Herbert Gruber war auch heuer das erste Quartal 2024. Neben dem Einstudieren des abwechslungsreichen Programms fürs Frühjahrskonzert galt es, die anspruchsvollen Stücke für das Konzertwertungsspiel in Haiming zu üben. Dabei werden die Reihen der MK Längenfeld durch neue und bekannte Gesichter erweitert. Anna Pircher (Klarinette) verstärkt den Klangkörper als Neuzugang. Sonja Haid (Fagott), Nadja Holzknicht (Horn) und Gabriel Hausegger (Schlagzeug) feierten nach einer Pause ihr Comeback als MusikantInnen.

### Glanzvoller Auftritt

Am Ostersonntag präsentierte die MK Längenfeld ihr neues Repertoire im voll besetzten Gemeindesaal beim Frühjahrskonzert 2024. Die ZuschauerInnen erwartete eine musikalische Weltreise. Durchs Programm führte Moderator Gotthard Schöpf. Den starken Frauenanteil im Verein und dessen Bedeu-

tung unterstrich die Ehrung von Querflötistin Laura Holzknicht für ihre 15-jährige Mitgliedschaft.



Ehrung für Laura Holzknicht beim Frühjahrskonzert

### Freudig voran

An eine neue Herausforderung wagt sich Manuel Praxmarer. Er absolvierte im Frühjahr den mehrwöchigen Kurs zum Stabführer in Theorie und Praxis. Dermaßen ausgebildet, schreitet er der MK Längenfeld, begleitet von den Marketenderinnen an seiner Seite, nun voran. Seine gelungene Premiere feierte er am Palmsonntag. Für die Konzertsaison im Sommer tüftelt der begeisterte Musikant schon an einer Marschshow. Am Donnerstag, 20. Juni, erfolgt der Auftakt zu den wöchentlichen Sommerkonzerten, Beginn jeweils um 20 Uhr.

Weitere Infos: [www.mk-laengenfeld.at](http://www.mk-laengenfeld.at)



Manuel Praxmarer ist der neue Stabführer der MKL.



Das neue Jahr hat für die Musikkapelle Huben mit dem traditionellen Neujahrblasen begonnen, was für uns nicht nur ein musikalisches Ereignis, sondern auch ein Tag ist, der ganz im Zeichen der Kameradschaft steht.



Probenabend

Voller Vorfreude und Aufregung starteten wir mit den Proben unter der Leitung unseres neuen Kapellmeisters Romed Ennemoser. Wir freuten uns darauf, unter seiner Leitung zu wachsen und uns weiterzuentwickeln. Seine Vision und sein Engagement versprechen eine aufregende und erfolgreiche Zukunft, und wir sind gespannt auf die musikalischen Abenteuer, die noch vor uns liegen.

Die Teilnahme am Wettbewerb "Musik in kleinen Gruppen" am 10. Februar 2024 war ein weiterer Höhepunkt für uns. Mit Stolz präsentierten wir drei vereinseigene Gruppen, die jeweils ihr Talent und ihre Leidenschaft für die Musik unter Beweis stellten. Besonders erfolgreich war die Gruppe "Low Brass Huben", die sich durch ihr beeindruckendes Können für den Landeswettbewerb qualifizierte.

Ein wichtiger Bestandteil für die Vorbereitung auf das Frühjahrskonzert war der Probentag am 09. März 2024. Beginn war am Nachmittag mit einer Probe der einzelnen Register, gefolgt von einer dreistündigen Probe am Abend unter der Leitung unseres Gastdirigenten Stefan Köhle.

Dieses mehrstündige Probenereignis war intensiv

und anspruchsvoll, aber auch äußerst produktiv. Jedes einzelne Mitglied der Musikkapelle zeigte sich engagiert und konzentriert, um das musikalische Können unter Beweis zu stellen und gemeinsam voran zu treiben.

Ein weiterer Höhepunkt war das Wertungsspiel am 13. April 2024. Dieses Ereignis bietet uns die Gelegenheit, unser musikalisches Können unter Beweis zu stellen, uns einer Bewertung durch Fachleute zu unterziehen und mit anderen Kapellen des Musikbezirkes zu messen. Das viele Proben hat sich bezahlt gemacht und wir erreichten beim Wertungsspiel 92,67 Punkte von 100 Punkten.

Auch das Frühjahrskonzert am 20. April 2024 markierte dieses Jahr den Höhepunkt der Probensaison und bot der Musikkapelle die Möglichkeit, uns erstmalig unter der neuen musikalischen Leitung von Ennemoser Romed einem breiten Publikum zu präsentieren.

### Ein weiteres Highlight 2024 ist unser Freundschaftskonzert mit den Kastelruther Spatzen am 1. Juni:

Das Freundschaftskonzert der Kastelruther Spatzen verspricht ein musikalisches Ereignis der Extraklasse zu werden, das Fans und Liebhaber der Volksmusik gleichermaßen begeistern wird. Die „Hüebar Musikontn“ und die „Hüebar Böhmische“ haben die Ehre, an diesem besonderen Event teilzunehmen und die Bühne mit den weitem bekannten Kastelruther Spatzen zu teilen.

### Weitere besondere Termine 2024:

09.06.2024 – Herz-Jesu-Prozession mit anschließendem Konzert

05.07.2024 – Start der TVB-Konzert im Pavillon Huben

Vielen Dank für die zahlreiche Unterstützung der Längenfelder Bevölkerung, Gästen und Freunden der Musikkapelle Huben. Abschließend wünschen wir einen schönen Sommer und hoffen Euch das ein oder andere Mal bei einem Konzert begrüßen zu dürfen!

Die Musikkapelle Huben

## Schützenkompanie Längenfeld

Getreu einen unserer 11 Leitmotive „Konsequente Arbeit in Gesellschaft und Gemeinschaft“ organisierten wir den Schützenausflug im Herbst 2023 nach Bruneck. Mit 50 Schützen, Marketenderinnen und Partnerinnen sind wir am Freitag in der Früh nach Südtirol gestartet. Dort verbrachten wir drei wunderschöne, gesellige und kameradschaftliche Tage. Gleich zu Beginn veranstalteten unsere Wirtsleute eine Weinwanderung am hauseigenen Weinberg mit Verkostung und einer Marende. Zu den kulturellen Highlights gehörten das Mesner Mountain Museum und der Besuch in der Burg Taufers. Der Höhepunkt für uns alle war jedoch, der über die Landesgrenzen hinaus bekannte Almagabtrieb in Terenten mit großem Dorffest und Markt. Wehmütig mussten wir am späten Sonntagnachmittag die Heimreise antreten. Dieser tolle Ausflug wird vielen noch lange in guter Erinnerung bleiben.

Heuer sind wir vom Bataillon beauftragt worden das Bataillonsjungschützenskirennen, Bataillonsjungschützenschießen und das Bataillonsschießen zu organisieren.

Für dieses Schützenjahr stehen wieder zahlreiche Ausrückungen auf dem Programm. Besonders freuen wir uns beim Vinschgauer Bezirksfest mit unserer Partnerkompanie St. Martin als Ehrenkompanie dabei zu sein. Ein weiteres Highlight wird sicher das Alpenregionstreffen der Schützen aus Tirol und Bayern in Garmisch.

### Schützen Heil!

### Wir gedenken

Die Schützenkompanie Längenfeld trauert um ihren langjährigen Ehrenfähnrich Hermann „Votlach“ Schöpf, der im November verstorben ist. Er war 45 Jahre aktives Mitglied und seit 2009 Ehrenfähnrich. Wir verabschiedeten uns bei seiner Beerdigung mit einer Ehrensalue. Ein letztes Schützen Heil!



### Jungschützen

Auch wir die Jungschützen blicken auf tolle Ereignisse und Erfolge zurück. Im März veranstaltete unsere Kompanie das Bataillonsjungschützenskirennen in Gries. Der Spaß stand natürlich an erster Stelle. Es war ein voller Erfolg mit zahlreichen guten Ergebnissen. Hervorzuheben ist der Tagessieg unserer Marie-Theres Bacher und der Gewinn des Pokals für die meisten Teilnehmer einer Kompanie, die Preise hat uns unser Bürgermeister Richard Grüner übergeben. Bedanken möchten wir uns für die gute Zusammenarbeit beim Skilift Gries, Skiclub Gries und bei der Bergrettung Gries.

Mitte April fand das Bataillonsjungschützenschießen in Längenfeld statt, wo viele Teilnehmer waren und das Ergebnis sich sehen lassen konnte. Wir bedanken uns bei unseren fleißigen Trainern Hartwig Grüner und Johann Bacher die mit uns den ganzen Herbst und Winter zweimal wöchentlich im Schießstand trainierten. Dies machte sich auch beim Bezirksschießen der Schützengilde bezahlt, wo wir sensationelle Ergebnisse erzielten.

Roman Reich wurde Bezirksmeister, Carla Schmid und Jonas Holzknecht belegten den zweiten Platz und Marie-Therese Bacher und Danilo Hausegger erreichten den 3. Rang. Herzliche Gratulation und **Schützen Heil!**



## Die Feuerwehr Längenfeld

### Wer rastet, der rostet!

Wieder viel Neues hat sich im letzten halben Jahr bei der Feuerwehr Längenfeld getan.

Beginnend mit dem 1.1.2024, genau seit diesem Datum hat die Feuerwehr Längenfeld nun offiziell eine Feuerwehrjugend. Die Beweggründe für die Gründung einer Feuerwehrjugend liegen klar auf der Hand, die Aufnahme in die Feuerwehr kann bereits mit 11 Jahren erfolgen und es kann so eine längere, intensivere Ausbildung bis zum Aktivstand, der mit 15 beginnt, genossen werden. Natürlich sorgt unsere erste Feuerwehrjugendbetreuerin Tatjana Holzknecht, dass neben der Ausbildung in der Feuerwehrjugend Spaß und Spiel nicht zu kurz kommen. Über Neuzugänge bei der Feuerwehrjugend sind wir immer erfreut.

Eine weitere große Veränderung war der Rücktritt von unserem Kommandant-Stellvertreter Michael Bacher bei der Jahreshauptversammlung im Jänner 2024. Mit großem Rückhalt konnte Daniel Klotz für die nächsten 4 Jahre zum neuen Kommandant Stellvertreter der Feuerwehr Längenfeld gewählt werden, ich freue mich auf eine gute Zusammenarbeit. An dieser Stelle nochmals ein Dank an Michael Bacher, es gibt wohl nur wenige in unsere Reihen, die so wie er für die Feuerwehr leben und so viel Freizeit in das Wohl der Gemeinschaft investieren.



Das größte Highlight im Jahr 2024, wurde am 13.3. wahr und Wirklichkeit, nach der Bestellung vor 2 Jahren, konnten wir unser neues Fahrzeug in Oberösterreich bei der Firma Rosenbauer abholen. Aufgrund der stetig wachsenden Gemeinden Längenfeld und Umhausen, und die damit steigenden Anforderungen an die Freiwilligen Feuerwehren, wurde seitens des Landesfeuerwehrenspektors, der in Sachen Brandschutz die Fachberatung der Tiroler Landesregierung darstellt, seit langem eine weitere Drehleiter im Ötztal gefordert. So war bisher im Ötztal lediglich eine Drehleiter in Sölden stati-

oniert, wenn wir hier einen Vergleich mit dem Zillertal ziehen, sieht man, dass dort derzeit 6 Drehleitern vorhanden sind. Für die Unterbringung der Drehleiter kam aufgrund der hohen Anforderungen an die Mannschaft und den erhöhten Platzbedarf nur die Feuerwehr Längenfeld infrage. Gerade im Bereich Einsatztaktik und Rettungsmöglichkeiten ist dieses Fahrzeug eine unwahrscheinlich große Bereicherung für unsere Region. Das Ganze ist natürlich mit immensen Kosten verbunden, welche sich das Land Tirol mit 50 %, sowie die restlichen 50 % die Gemeinden Umhausen mit 35,6 % und die Gemeinde Längenfeld mit 64,4 % teilen. Ein besonderer Dank, an dieser Stelle an die Mannschaft der Feuerwehr Längenfeld, die sich der zeitintensiven Herausforderung stellt, dieses Fahrzeug bedienen und kontrollieren zu können. So kann man sich nur wünschen, dass wir stets unfallfrei von unseren Einsätzen, Übungen und Tätigkeiten wieder nach Hause kommen.

Die Kosten und Finanzierungen der Feuerwehren sind meist ein großer Diskussionspunkt, auch bei manch einem in Längenfeld. Aber wie den meisten bekannt sein mag, kann man mit Geld kein Feuer löschen oder Menschen retten, nein dafür braucht es Menschen, die mehr tun, als sie müssten. Eine Mannschaft, welche sich in ihrer Freizeit freiwillig ausbilden lässt, um anderen zu helfen. So wünsche ich mir als Kommandant der Feuerwehr Längenfeld Verständnis und Wertschätzung für unsere Arbeit, im Dienst der Allgemeinheit. Am Ende des Berichts noch als Denkanstoß und wohl für manch einen eine überraschend hohe Zahl. Diesen Bericht habe ich am 86. Kalendertag verfasst, laut Aufzeichnungen stehen wir heute bei der 94 Tätigkeit im Jahr 2024, so sieht man getreu unserem Leitspruch sind wir, die Feuerwehr Längenfeld 122 % für euch da!

**Zu guter Letzt noch ein großes DANKE an Bgm. Richard Grüner für die Unterstützung in allen Belangen, nur durch ein gutes, gemeinsames Miteinander sind viele Dinge erst möglich.**

*PS.: Wir freuen uns auf viele Besucher beim Blaulichttag der Einsatzorganisationen am 6.7. im Einsatzzentrum und natürlich auf das diesjährige Zeltfest mit Fahrzeugweihe vom 9 bis 11. August.*

**Für die Feuerwehr Längenfeld  
Kommandant  
Lukas Schöpf**

## Rotes Kreuz Längenfeld

### 60 Jahr Jubiläum der Rot Kreuz Ortsstelle Längenfeld



Wageneinweihung (Jahr 1964)

Die Rot Kreuz Ortsstelle Längenfeld feiert in diesem Jahr das 60-jährige Jubiläum. „Das stetige Wachsen der Bevölkerung, die ständige Ausdehnung des Fremdenverkehrs und die daraus entstehenden Missgeschicke und Unfälle im Verkehr, beim Sport und bei der Arbeit ließen schon lange den Wunsch nach einer Zweigstelle laut werden“ dieser Satz geht aus der Chronik hervor. Am 8. April 1964 gründeten motivierte und engagierte Längenfelder:innen, unter anderem unser Ehrenmitglied Paula Hausegger, die erste Rot Kreuz Ortsstelle

im Ötztal. Bis zu diesem Zeitpunkt musste immer ein Rettungswagen aus Imst angefordert werden. Noch im April 1964 begann für 11 Helfer und 14 Helferinnen der Erste Hilfe Kurs. Dieser umfasste acht Doppelstunden und wurde vier Wochen später mit einer kurzen Prüfung abgeschlossen. Am 24. Juni 1964 wurde das neue Auto zur Einschulung nach Längenfeld gebracht und am Sonntag den 28. Juni 1964 offiziell eingeweiht. „Nachdem die Wagenweihe vorbei war, wurde der RK-Wagen zum Einsatz gerufen. Es ging darum, die Brandbäurin Frau Philomena Brugger ins Krankenhaus Zams zu führen, die sich am Vortag beim Heueinbringen den rechten Knöchel brach. Fahrer: Brenn und Brugger Begleitschwester: Hausegger Paula“ so ist dieser historische Moment in der Chronik verankert. Die erste Fahrt nach Zams erfolgte mit voller Blumen-Bekränzung und im Krankenhaus angekommen wurde mit Freude und Beifall das Auto begrüßt. Die Notrufnummer war die Haustelefonnummer des Ortsstellenleiters und danach wurde zu Leuten nach Hause gefahren um zu fragen ob der Einsatz übernommen werden kann. Erste Hilfe Schulungen wurden nur in Imst abgehalten. Helfer und Helferinnen konnten beim Dienst sagen, dass sie bei Entbindungen nicht ausrücken. Das Rettungsauto wurde nicht immer von zwei Personen besetzt. Dabei ist es vorgefallen, dass Paula Hausegger alleine mit dem Patienten losgefahren ist und unterwegs ihren Mann Seppl aus dem Bus abging um danach gemeinsam weiter zu fahren. Dr. Jenewein hat bei der Einweihungsfeier seiner Freude Ausdruck gegeben, dass er in Längenfeld Menschen gefunden habe, die bereit waren dem Nächsten in Not beizustehen und das hat sich bis heute nicht geändert. Auch die Begrifflichkeiten veränderten sich: Aus Chauffeuren wurden Sichere Einsatzfahrer und aus Schwesterlein SanitäterInnen.

**Heute können wir von einem modernen Einsatzzentrum aus die Einsätze übernehmen. Die Alarmierung erfolgt mittels Funk und Pager über die Leitstelle Tirol und die Ausrückzeit beträgt im akuten Notfall 90 Sekunden. Wir sind stolz nach 60 Jahren viele freiwillige und ehrenamtliche Mitglieder zählen zu dürfen, die ihre Freizeit opfern um anderen zu helfen.**



Aktuelle Mitglieder inkl. Jugendgruppe (Jahr 2023)



### Neuer Verein bündelt (Frauen)-Kraft im Ötztal

Die Ötztalerin steht für die gebündelte Stärke von Frauen im Ötztal, einem Netzwerk, das Frauen zusammenbringt und befähigt. Was vor einem Jahr mit der ersten "Messe im Tal" begann, hat sich nun in eine neue Phase entwickelt.

Während der Jahreshauptversammlung im Aqua Dome Längenfeld blickte der Verein "Die Ötztalerin – Netzwerkplattform" auf sein erstes erfolgreiches Vereinsjahr zurück. Mit mittlerweile ca. 50 Mitgliedern wächst unser Netzwerk stetig. "Wir freuen uns über neue Mitglieder, die unsere Werte teilen, egal ob selbständig oder nicht-selbständig", betont Obfrau Rebecca Kammerlander, die Anja Amprosi in dieser Position nachfolgte. Amprosi übernahm ihrerseits die Funktion der Schriftführerin. Das Vorstandsquartett wird durch Sylke Scheiring-Görke und Karoline Falkner vervollständigt.



**Unsere Werte sind klar definiert:** Wir streben danach, Frauen zu stärken, ihnen Selbstvertrauen zu schenken und sie dazu zu befähigen, Entscheidungen über ihr eigenes Leben zu treffen. Wir setzen uns für Chancengleichheit und gleiche Rechte für Frauen in allen Bereichen der Gesellschaft ein und fördern ihr Engagement bei verschiedensten Initiativen, bei sozialen Projekten oder auch bei politischer Beteiligung.

Ebenso setzen wir uns für Frauen in Führungspositionen und in der Selbständigkeit ein, um ihre Sichtbarkeit und Einflussnahme zu erhöhen. Wir unterstützen sie dabei, Beruf und Familie zu vereinbaren und stereotype Vorstellungen über die Rollen von Frauen in der Gesellschaft zu überwinden. Wir fördern eine vielfältige und inklusive Kultur und setzen uns für weibliche Vorbilder ein.

Unsere Website **www.die-oetztalerin.at** ist seit Kurzem online und bietet unseren Mitgliedern eine virtuelle Bühne, um ihre Potenziale zu präsentieren und sich zu vernetzen. Alle relevanten Daten und Infos zum Verein findet ihr auf dieser Website.

Die breite Unterstützung von Unternehmen im Tal zeigt, wie gut "Die Ötztalerin" im Tal ankommt. Unternehmen wie beispielsweise der Aqua Dome, das LifeSteil Appartementresort, Enerix, Metallform, Autohaus Kapferer und Kapferer, sowie die Raiffeisenbanken im Tal und alle Ötztaler Gemeinden, zählen derzeit zu unseren Sponsoren. Wir möchten uns an dieser Stelle herzlich für ihre Unterstützung bedanken.

*Aktuell wird wöchentlich ein Mitglied in der RUND-SCHAU vorgestellt, um die Vielfalt und das Potenzial unserer Mitglieder zu zeigen und zu würdigen. Und auch auf Social Media @die\_oetztalerin liest und sieht man Einiges über den neuen Verein im Tal!*

*Gemeinsam gestalten wir eine lebendige und starke Gemeinschaft im Ötztal!*

**Mit herzlichen und energiegeladenen Grüßen,  
Rebecca und das Vorstandsteam der Ötztalerin**



## Tourismus geschehen in Längenfeld

Längenfeld, ein Urlaubsort, der für sein Wohlfühlambiente bekannt ist. Hier finden Gäste aus Nah und Fern ein Zuhause, fernab vom Alltag, umgeben von atemberaubender Natur und herzlicher Gastfreundschaft. Auch heuer spiegeln dies die Winter-Nächtigungszahlen wieder. Die Reiselust der Gäste bleibt nicht aus, auch für Sommer sind die Aussichten erfreulich.

### Adventmarkt Längenfeld

Der Adventmarkt in Längenfeld war ein absoluter Erfolg. Es waren viele Einheimische und Gäste vor Ort und haben die festliche und weihnachtliche Atmosphäre genossen. Ein herzliches ‚Vergelts Gott‘ gilt allen Aussteller/innen, welche von handgefertigten Geschenken bis hin zu kulinarischen Köstlichkeiten einiges zu bieten hatten; an die Wirte für die Verpflegung mit ihren regionalen und selbstgemachten Speisen und Getränken und an das ‚Kastanien-Team‘.



Spendenübergabe mit Wirten  
- Ötztal Tourismus

Von weihnachtlicher Musik bis hin zu Krippenspielen – euer Engagement brachte einige Kinder,- und Erwachsenenaugen zum Leuchten.

Der gesamte Erlös der Kastanien sowie 0,50 € pro Speise und Getränk wurden an das Netzwerk Tirol hilft gespendet. Gemeinsam konnten wir € 5.182,40 spenden!

**Save the Date:** Am 30.11., 07.12., 14.12. und 21.12.2024 findet heuer wieder der Adventmarkt beim Pavillon in Längenfeld statt. Ob traditionelles Handwerk, kreative Kunstwerke oder innovative Designs – wir suchen nach talentierten Ausstellern, die unsere Besucher mit ihren Fertigkeiten und ihrer Kreativität beeindrucken. Bei Interesse melde dich gerne: [maria.scheiber@oetztal.com](mailto:maria.scheiber@oetztal.com) oder unter 057200 316.

### Erlebnisshop



Von geführten Wanderungen, E-Bike Touren, Laternenwanderung und außergewöhnlichen Erlebnissen im Sommer und Winter können einfach und unkompliziert in unserem Erlebnisshop gebucht werden. Du möchtest gerne dein Erlebnis anbieten, dann melde dich per Mail [vermietercoaches@oetztal.com](mailto:vermietercoaches@oetztal.com) oder telefonisch unter 057200 970.

### Ötztal Radweg

Aufgrund des Hochwassers im August 2023 wurde der Ötztal Radweg im Bereich zwischen Umhausen und Längenfeld und Aschbach und Sölden stark beschädigt. Die Aufräumarbeiten sind bereits seit Ende Februar voll im Gange. Ab Juni 2024 sollte der gesamte Ötztal Radweg wieder ohne Umleitungen und Sperrungen befahrbar sein. Aktuelle Informationen findet ihr direkt an unserer Homepage, welche regelmäßig aktualisiert wird.

### NEU: Klettersteig Eggkamm Huben

Entdecke ab Sommer 2024 den neuen Anfänger,- und Familienklettersteig Eggkamm in Huben. Mit einem speziellen, neuartigen Sicherungssystem bietet der Klettersteig ein sicheres und aufregendes Abenteuer für die ganze Familie. Auf einer Länge von ca. 300 Meter kann das Begehen eines Klettersteiges erlernt und ausprobiert werden.

### NEU – Laternenwanderung in Huben

Ab Sommer 2024 bietet der Ötztal Tourismus eine Laternenwanderung entlang des Sagenweges an. Jeden Donnerstag von Juni bis September wandern Gäste und Einheimische gemeinsam mit lokalen Wanderführern entlang des Sagenweges und erfahren die Mythen und Sagen des Weges. Nach einer Einkehr im Gasthof Feuerstein wandert man gemeinsam wieder retour zum Ausgangspunkt. Ein perfekter Abend für Klein und Groß.

### Platzgestaltung Längenfeld

Zwischen Sport4you und Tinos Restaurant / Pizza and more wird der Platz erneuert. Verschiedene Sitzmöglichkeiten, schattige Plätzchen unter den Bäumen und interessante Informationstafeln laden auf eine Pause inmitten von Längenfeld ein.



Hochwasser 2023 - Ötztal Tourismus  
© Fotograf Ewald Holzknicht



Visualisierung Platzgestaltung  
Längenfeld - Concept Verde

## Unser Service fürs Ötztal:

### Mehrwegbecher-Service für Veranstaltungen im Ötztal

Veranstalter:innen im Ötztal profitieren vom Mehrwegbecher-Service der Initiative Lebensraum Ötztal. Das Umsetzen bestimmter nachhaltigen Maßnahmen reduziert die Kosten, bzw. bei Erfüllung von allen Kriterien werden die anfallenden Kosten für die Becher zur Gänze vom Ötztal Tourismus getragen. Andernfalls wird ein Teil der Reinigung weiterverrechnet. Alle Informationen zu Kriterien, Nutzungsbedingungen und Konditionen findet ihr auf unserer Landingpage: [www.lebensraum-oetztal.at](http://www.lebensraum-oetztal.at)  
Ansprechpartnerin: Nadine Grüner, 0664 8828 5065, [nadine.gruener@oetztal.com](mailto:nadine.gruener@oetztal.com)

# erneuerbare<sup>+</sup> Kühtai

Energie mit Perspektiven



Apple App Store



Google Play Store

## Wasserkraft erleben: die erneuerbare<sup>+</sup> App

+ Weitere Projekte für die Energiezukunft Tirols finden Sie auf unserer Website:

[www.erneuerbareplus.at](http://www.erneuerbareplus.at)

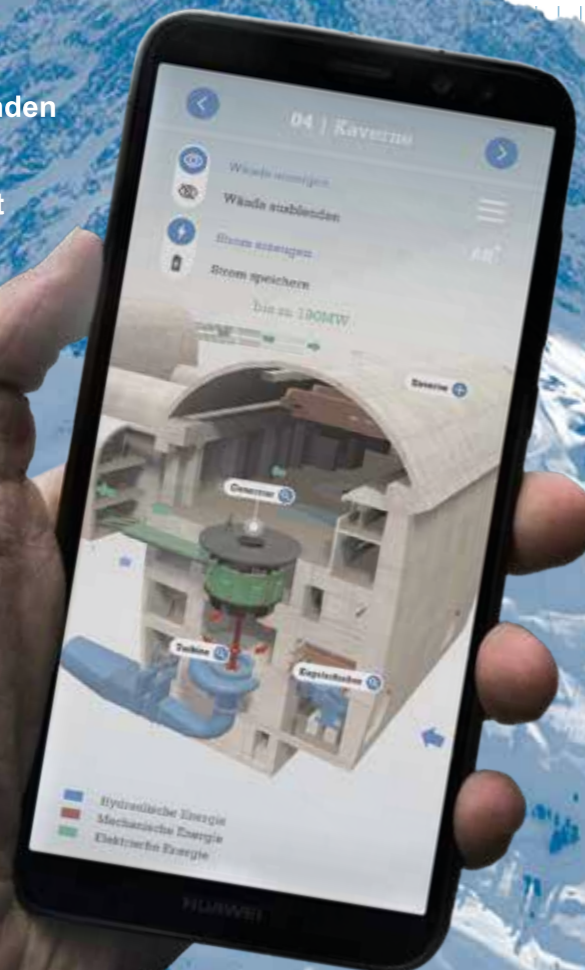

+ **Tiefe Einblicke**  
Holen Sie sich die kostenlose TIWAG erneuerbare<sup>+</sup> App und erkunden Sie das Erweiterungsprojekt Kühtai wo und wann Sie wollen – ganz komfortabel auf Ihrem Smartphone oder Tablet.

## Infos – alles auf einen Blick

### Schwimmbad Längenfeld Eintrittspreise Sommer (Mai – August)

Die Öffnungszeiten sind bei schöner Witterung täglich von 10:00 Uhr bis 19:00 Uhr. Bei Regenwetter bleibt das Schwimmbad geschlossen! Beheiztes Freischwimmbad mit großer Liegewiese, großes Kinderbecken, windgeschützte Lage, Buffet Restaurant, 35m lange Wasserrutsche mit Auslaufbecken.

**Benützungsgebühr:**

|                |        |
|----------------|--------|
| Schirmverleih  | 2,00 € |
| Schlüsseinsatz | 2,00 € |

**Familienregelung:**

Bei Familien mit 3 Kindern geht ein Kind frei!

**Allen unseren Badegästen wünschen wir einen sonnigen und vergnüglichen Badesommer im Schwimmbad Längenfeld.**

**Kontakt: 05253 / 5439**

**Tageskarten:**

|   |        |
|---|--------|
| Einheim. Bürger Ötztal oder Gäste (Erw.) mit Gästekarte | 5,00 € |
| Kinder von 6 – 15 Jahren                                | 3,00 € |
| Kinder bis 6 Jahren                                     | FREI   |

**Zeitkarten ab 16:00 Uhr**

|                         |        |
|-------------------------|--------|
| Erwachsene              | 3,00 € |
| Kinder von 6- 15 Jahren | 1,50 € |

**10er Block**

|                          |         |
|--------------------------|---------|
| Erwachsene               | 40,00 € |
| Kinder von 6 – 15 Jahren | 20,00 € |

**Saisonskarte:**

|                         |         |
|-------------------------|---------|
| Erwachsene              | 55,00 € |
| Kinder von 6- 15 Jahren | 30,00 € |



### Blutspenden

**SONNTAG, den 23.06.2024**  
von 14:00 Uhr bis 20:00 Uhr in der Mittelschule Längenfeld

Der Blutspendedienst des Roten Kreuzes bittet alle MitbürgerInnen im Alter von 18 – 65 Jahren an der geplanten Blutspendeaktion teilzunehmen. Durch eure Beteiligung könnt ihr leidenden Mitmenschen helfen, und mithelfen, Menschenleben zu retten.



Aus Liebe zum Menschen.

Was ist zur Blutspende mitzubringen? Laut Blutsicherheitsgesetz ist bei allen Spender/Innen ein Lichtbildausweis (z.B. Personalausweis, Führerschein...) mitzubringen. Mehrfachspender/Innen erhalten zusätzlich einen Blutspenderausweis, welcher nur in Kombination mit einem Lichtbildausweis gültig ist.

**Mit Ihrer Spende helfen Sie mit, Menschenleben zu retten:  
Eine Spende = ein Leben, es könnte vielleicht das eigene sein!**





**Öffnungszeiten:**  
Jeden Freitag von 09:00 - 12:00 & 15:00 - 18:00 Uhr

Anfragen und Bestellungen (auch Geschenkgutscheine und Geschenkkörbe) bei Petra Holznecht, Tel. Nr. 0664/4112604



**DIE  
GEMEINDE  
INFO UND  
SERVICE APP**



**Öffnungszeiten Recyclinghof:**

**MO, MI, FR:** 13.00 - 19.00 Uhr  
**DI:** 08.00 - 12.00 Uhr und 13.00 - 17.00 Uhr

**ReUse Sammlungen am Recyclinghof:**

**FR 06. September 2024** von 13.00 Uhr – 17.00 Uhr  
**FR 25. Oktober 2024** von 13.00 Uhr – 17.00 Uhr

**Fackeln für Herz-Jesu-Feuer**

Die Gemeinde Längenfeld stellt wieder Fackeln für das Herz-Jesu-Brennen am **09.06.2024** kostenlos für alle Gemeindebürger zur Verfügung.

**Bitte den unteren Abschnitt ausgefüllt am Recyclinghof bis Freitag den 07.06.2024 abgeben bzw. an [umwelt@laengenfeld.gv.at](mailto:umwelt@laengenfeld.gv.at) mailen.**

Die Fackeln können ab Anfang Juni zu den gewohnten Öffnungszeiten am Recyclinghof dann abgeholt werden. Bei Fragen steht euch unser Umwelt- & Abfallberater Alexander Grüner unter der Rufnummer 05253/65072 gerne zur Verfügung.



**Bestellung Fackeln für Herz-Jesu-Feuer**

Name und Adresse: \_\_\_\_\_

Wo wird gebrannt (Brennstelle): \_\_\_\_\_

Anzahl der abgeholt Fackeln: \_\_\_\_\_

Tel. \_\_\_\_\_ Unterschrift: \_\_\_\_\_

Wird vom Umweltberater (Recyclinghof) ausgefüllt:

Datum Abholung der Fackeln: \_\_\_\_\_

Bestätigung:

# Längenfelder Sprechtage



**Sprechtage der Pensionsversicherungsanstalt**

In Tirol finden – je nach aktuellem Bedarf – an folgenden Orten Regionalsprech- tage statt: Imst, Landeck, Schwaz, Wörgl, Kufstein, St. Johann/Tirol, Kitzbühel, Li- enz oder Reutte.

Für eine Terminvereinbarung wählen Sie bitte die Serviceline 050303 38170. Zur Vorsprache ist ein Lichtbildausweis als Identitätsnachweis mitzubringen.



**Sprechtage der SVS**

Die Sprechtage für Versicherte der SVS finden in Imst, in der Landwirtschafts- kammer, Brennbichl 53 sowie in der Wirtschaftskammer, Meraner Straße 11 statt.

Eine Anmeldung unter Tel. 050/808808 oder unter [www.svs.at/beratungstage](http://www.svs.at/beratungstage) ist erforderlich! Zur Vorsprache ist ihre E-Card, ein amtlicher Lichtbildausweis und eine Bestätigung der Terminvereinbarung (Smartphone oder Ausdruck) mitzu- bringen.



**Kostenlose Rechtsberatung für Längenfelder Gemeindebürger/innen**

Die Rechtsanwältinnen der Kanzlei & Lang bieten für alle Längenfelder Gemein- debürger/innen eine kostenlose Rechtsberatung an. Die vertraulichen Gesprä- che finden einmal pro Quartal im Sitzungssaal der Gemeinde Längenfeld statt.

Die weiteren Termine für das Jahr 2024: 17.07.2024 | 09.10.2024  
Wir bitten um telefonische Anmeldung in der Kanzlei & Lang unter der Nummer 0512 – 279239, Montag bis Freitag von 9:00 Uhr bis 12:00 Uhr.

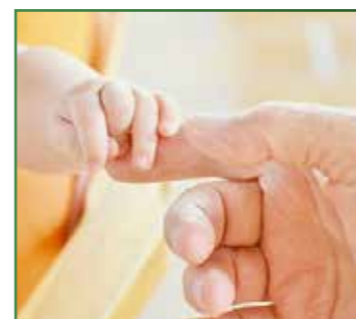

**Mutter-Kind Beratung**

Jeden ERSTEN DONNERSTAG im Monat findet von 15.00 Uhr bis 17.00 Uhr im Sit- zungssaal der Gemeinde Längenfeld kostenlos die Mutter-Eltern-Kind Beratung statt. Die Hebammen Petra Frischmann und Sabine Grüner beraten euch zu allen Fragen zur Entwicklung des Kindes, Stillen, Ernährung, Babypflege... und freuen sich auf euren Besuch.

Eine Anmeldung bei Sabine Grüner, Tel. 0680/2005524 ist erforderlich.  
Termine: 06.06. | 04.07. | 01.08. | 05.09. | 03.10. | 07.11. | 05.12.2024

**Alle Termine findet ihr auch auf unserer Homepage  
[www.laengenfeld.at](http://www.laengenfeld.at)  
oder in der regionalen Presse!**



# Sponsoren



\*\*\*\* HOTEL  
www.hotel-rita.com



am  
**FEUERSTEIN**  
HUBEN - ÖTZTAL



VERLÄSSLICH · SCHNELL · FAIR  
www.elektro-optimal.com



Heizung · Sanitär  
**SCHÖPF** GmbH



**POOLSTYLE**  
HOTELPOOL · DESIGN · PLANUNG



**RIML**  
SPORTS



Allianz  
Agentur  
Schöpf GmbH



**THURNERBAU**  
BAUEN MIT LEIDENSCHAFT SEIT 1941



INGENIEURBÜRO  
Ing. Günter Schöpf  
**bauquadrat**  
www.bauquadrat.co.at



**Raiffeisen**  
Längenfeld



**malerei**  
BRUGGER  
... bringt Farbe in's Leben.



**ZRAD** GmbH  
**hummel**



**HUMMEL**  
Heizung · Sanitär · Klima und Solarthermie  
Dacharbeiten  
Qualitätskategorie BA - A 6444 Längenfeld  
Telefon 03233 5333 www.hummel.at



**AQUA**  
**DOME**  
TIROL THERME  
LÄNGENFELD



**Holznecht**  
**Roland**  
GmbH



**HAID & FALKNER**  
DESIGN · ARCHITEKTUR  
Haid & Falkner GmbH, Augustusplatz, 6444 Längenfeld  
Tel. +43 3233 4803 Fax +43 3233 4803-11  
office@haidfalkner.com www.haidfalkner.com



**THOMAS**  
Sachverständigen  
VERSICHERUNGEN / FINANZBERATUNGEN  
Mag. Thomas Ennemoser  
A-6444 Längenfeld, Dorf 173/2  
Tel. +43 3233 18 99 673  
thomas@ennemoser.co.at



**bacher**  
GLAS GmbH



**Werbestodl**  
Kreative Ideen für an 1960



**(iDEALTOURS)**  
Tirols erste Urlaubsadresse



**FALKNER & RIML**  
Hotel Service Bedienung



**SPENGLEREI - GLASEREI**  
**Bacher** GmbH  
SCHWARZDECKUNGEN



**KLOTZ KLAN** ANDRÄ  
PLANUNG · BAULEITUNG  
www.klan.tirol



**AUERBAU**



**SCHEIBERBETON**  
FELSENFEST. SEIT 1964.



**planetdigital**



**GRÜNER**  
TRANSPORTE  
KRANARBEITEN · ERDBAU  
Richard Grüner, 6444 Längenfeld



**IMMOBILIEN**  
**CONSULTING**  
**IC-FALKNER.AT**  
Falkner GmbH Tirol  
Draggen 65a  
6444 Längenfeld  
Tel. +43 3233 5252 / 42187  
info@ic-falkner.at



**Lip**  
**FALKNER**  
The Eggen 45a, A-6444 Längenfeld  
T +43 3233 42870 F +43 3233 44032 B  
info@lip-falkner.at · www.lip-falkner.at



**MKF**  
**RAUM AUSSTATTUNG**  
Fürstner  
Winkler 191 · 6444 Längenfeld  
T +43 664/8469497 · info@ruemler.at



**KANZLEI LANG**  
Rechtsanwältinnen  
Mag. Julia Flegl-Lang Mag. Maria Kirchbömer  
... mit Kompetenz und Herz



**REBECCA**  
fotografie · grafik  
rebecca.at | kdgs.at